

Bruksanvisning

FRONTSTATIV

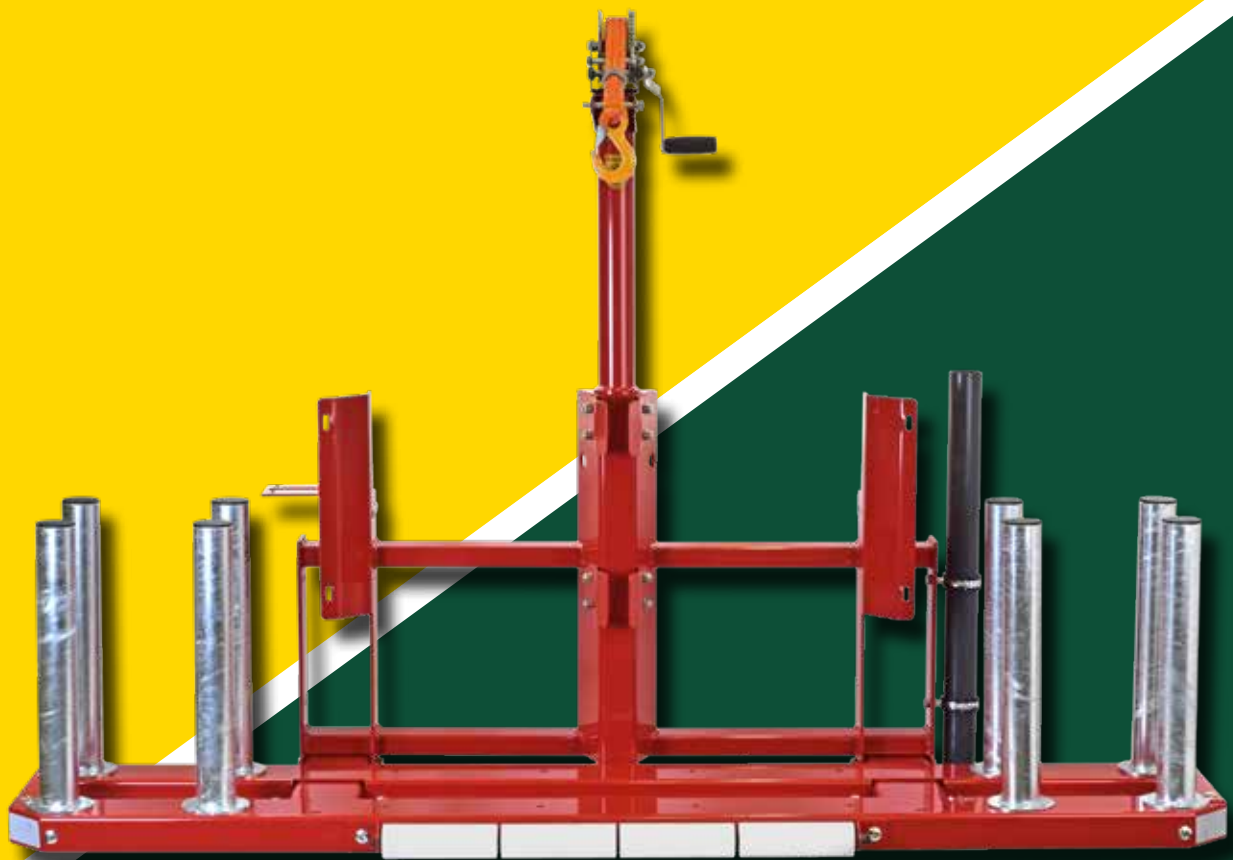

Vi sikrer fôr kvaliteten og automatiserer tungt og tidkrevende arbeid.

Viktig for dyrevelferden, bonden og samfunnet.

www.serigstad.no

Rev.
28.06.2021



INNHOLDSFORTEGNELSE

Introduksjon.....	side 3
Målskisse.....	side 4
Sikkerhet.....	side 5
Montering.....	side 6
Konfigurasjoner.....	side 7
Reservedeler.....	side 8
Gjenvinning.....	side 9
Notater.....	side 11
Kontakt.....	side 12

INTRODUKSJON

Kjære kunde!

Vi takker for den tillit De viser vårt firma med anskaffelse av Serigstad Frontstativ. Produktet er velutprøvet og bygger på meget driftssikker og kjent teknologi. Produktet tilfredsstillere strenge krav til kvalitet.

Ved levering skal vår forhandler ha gjort Dem kjent med tilpassing og bruk av produktet. Den korte innføringen er ingen erstatning for mer detaljert og nødvendig informasjon som gis i denne instruksjonsboken.

Instruksjonsboken gir detaljerte sikkerhetsinstruksjoner, informasjon om bruk og håndtering av frontstativet.

Det er ett års garanti mot fabrikkasjons- og materialfeil. Serigstad Agri forbeholder seg retten til konstruksjonsendring uten forpliktelser for tidligere leverte produkter.

Vi håper produktet tilfredsstillere dine forventninger og behov!

Vennlig hilsen



Helge Njærheim
Produkt- & utviklingsleder
Serigstad Agri AS

MÅLSKISE

ITEM NO.	PART NUMBER	DESCRIPTION	QTY.
1	720090	Montert ramme	1
2	720095	Montert nedre ramme	1

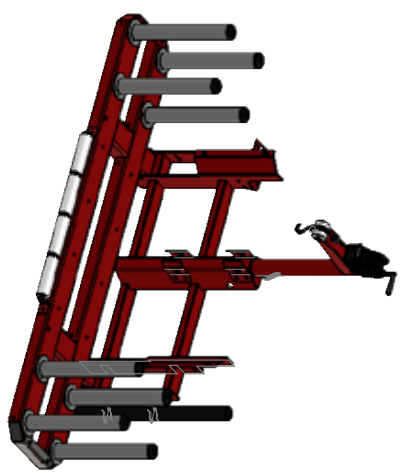
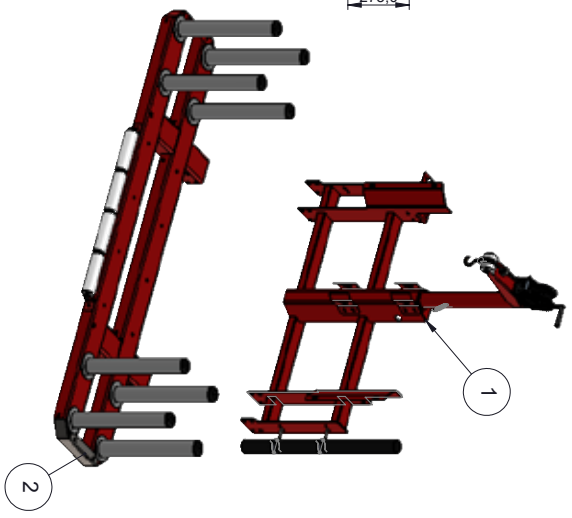
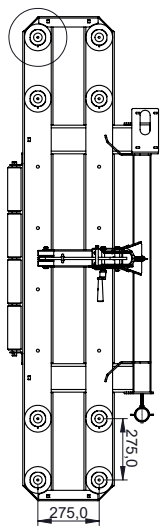
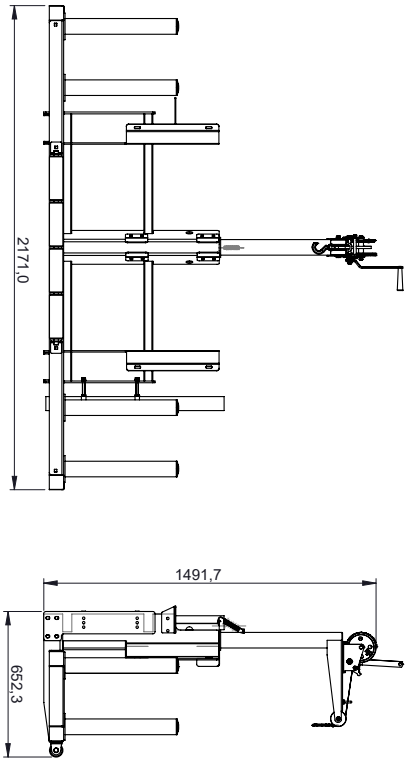

Model:	Thickness:	Surface treatment:
Reference no. or special order according to:	Sheet scale:	Drawing number:
08.02.2019	1:20	7298050
Transmitted by:	Project:	Region:
Wagner	Test	T1
Project:	Approved by:	
Serigstad Agri AS	Hølge	
 Frontstativ for plast og syre		

SIKKERHET

Serigstad Agri har utviklet frontstativet til frakt og bruk av ensileringsvæsker på jorder, som per definisjon er innenfor avlukkede områder. Ved transport av farlig gods langs offentlig vei gjelder Forskrift om landtransport av farlig gods. Bruker plikter å sette seg inn i gjeldende regelverk før bruk.

Påse at fat er tilstrekkelig festet til stativet før transport.

Utvis forsiktighet ved bruk av vinsj. Ta hensyn til klemfare og vær oppmerksom på at håndtaket kan spinne dersom det blir sluppet under belastning.

Utvis stor forsiktighet og ta hensyn til regulering og miljøbestemmelser ved håndtering av syre.

7295060 - Frontstativ 162	
Egenvekt	120kg
Maks. lastevekt	750kg
Vinsj (maks. kapasitet)	454kg

7295050 - Frontstativ 217	
Egenvekt	134kg
Maks. lastevekt	750kg
Vinsj (maks. kapasitet)	454kg

Frontstativet leveres med brakett for montasje av membranpumpe MP12 eller MP17, eventuelt kan tannhjulspumpe GP5 eller GP8 montert direkte i fatet benyttes.



Serigstad frontstativ

Teknisk info.

7295060 162	7295050 217
Største lengde: 1621mm	Største lengde: 2171mm
Største bredde: 654mm	Største bredde: 654mm
Største høyde: 1492mm	Største høyde: 1492mm
Egenvekt: 120kg	Egenvekt: 134kg
Maks. lastevekt: 750kg	Maks. lastevekt: 750kg
Vinsj (maks. kapasitet): 454kg	Vinsj (maks. kapasitet): 454kg

Ved transport på offentlig vei gjelder forskrifter for transport av farlig gods.

7996603

MONTERING

Frontstativet leveres ferdig montert, med unntak av løftearmen. Løftearmen føres inn i rammen og fjæren festes mellom disse, som vist i figur 1.



Figur 1: Fjær

Plastholdere monteres ved å feste bolten løst i bunnrammen og deretter trøe plastholderen over. Skyv holderen slik at bolten går i firkantsporet og trekk til. Figur 2.



Figur 2: Montering av plastholder

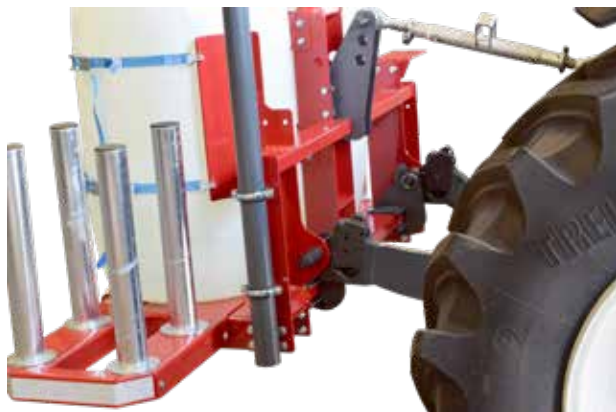

Figur 3:
Serigstad 3-punkt feste for frontstativ kat. 2+3

Frontstativet er kompatibelt med bolt-on redskapsfester.



Figur 4: Lyng Triangel



Figur 5: Trima/SMS



Figur 6: EURO

KONFIGURASJONER

Frontstativet leveres med 8stk plastholdere og med plass til to 200L fat i tillegg. Stativet kan også konfigureres med 12 eller 16 plastholdere og dermed frakte henholdsvis ett eller ingen fat. Ekstra plastholdere er ekstrautstyr.



Figur 7: Standardkonfigurasjon



Figur 8: 12 plastholdere og 200L fat



Figur 9: 16 plastholdere

RESERVEDELER

ITEM NO.	PART NUMBER	DESCRIPTION	QTY.
1	720080	Ramme	1
2	720081	Sveist løftearm	1
3	720060	Fæstetle	4
4	720057	Pumpebrakett	1
5	7295618	Håndvinsj	1
6	7295821	Vinsjband	1
7		Krok	1
8	720087	Fjær	1
9		Øyeboltt	1
10	720055	Styrehjul	1
11		Mutter M10	1
12		M10x90	1
13	7295051	Plastløkk	8
14	720089	Parkeringsrør	1
15		Holder	2
16	720069	Fremme tverrbeile	1
17	720027	Bakre tverrbeile	1
18	720068	Siddeforsterkning	2
19	720010	Bærevange	2
20	720067	Festeplate	6
21	720029	Akselbrakett	2
22	720031	Aksling	1
23	720032	Frontuller	4
24	230004	Sveist plastholder	8

		Frontstøtten Hjelpe	
Serigstad 18.05.2019	1.15	7295050	Frontstøtten for plast og styrer

GJENVINNING

Når utstyret har nådd sin levetid er forsvarlig håndtering av avfall viktig for å sikre god utnyttelse av ressursene i avfallet, samt skåne miljøet.

Elektriske komponenter som kabler, brytere, sensorer, styreskap og motorer klassifiseres som EE-avfall. EE-avfall er elektrisk og elektronisk avfall som etter endt bruk skal leveres til gjenvinning.

Forhandlere er pliktet til å ta imot EE-avfall fra produkter i deres sortiment. Avfallet oppbevares forsvarlig og sendes til godkjent mottak eller behandlingsanlegg. Lagring og transportering av EE-avfall skal utføres slik at avfallet ikke kan bli ødelagt eller skadet.

Komponenter som inneholder miljøgifter skal behandles og sorteres på en sikker måte slik at det ikke kan skade miljøet.

Stålavfall skal leveres til innsamling slik at dette blir gjenvunnet.

Ta gjerne kontakt med din forhandler ved behov for mer informasjon om gjenvinning og håndtering av avfall.





NOTATER

.....

.....

.....

.....

.....

.....

.....

.....

.....

.....

.....

.....

.....

.....

.....

.....

.....

.....

.....

.....

.....

.....

.....

.....

.....



www.serigstad.no

Adresse: **Nordlysvegen 5, 4340 Bryne** | E-post: ordre@serigstad.no | Tlf.: **+47 46 85 46 65**