



# Instruksjonsbok

FS134 Fôrhøster  
MK1340 Multikutter



## Instruksjonsboken inneholder;

1. Samsvarserklæring side 2
2. Almennelige bestemmelser side 3
3. Sikkerhetsinstruks side 4
4. Klargjøring, bruk og vedlikehold ..... side 8
5. Feilsøking ..... side 13
6. Montering, sliping, skifte av slegler ..... side 17
7. Monteringsanvisning av skjørt ..... side 18
8. Klargjøring, bruk og vedlikehold av Multikutter side 19
9. Bruksanvisning slepearm ..... side 25
10. Bruksanvisning trekkramme ..... side 26
11. Deleliste..... side 28



# Samsvarserklæring

## Erklæring om samsvar

Vi : Serigstad Agri AS  
Postboks 25  
N-4341 Bryne

Erklærer å ha et spesielt ansvar for disse produktene:

Serigstad fôrhøstere vare. nr: 7103526 (FS) og 7103533 (MK).  
Serigstad Trekkammer vare. nr. 7103420 (vanlig) og 7103430 (HMY).

Denne erklæring omfatter og tilsvare de vedtatte og grunnleggende sikkerhets- og sunnhetskrav for EU-retningslinje 89/392/EØS.

For å sikre riktig saksgang er maskinen i samsvar med følgende kunngjorte normer for EU-retningslinjer og for sikkerhets- og sunnhetskrav:

EN 292-1	(Nov. 1991)
EN 292-2	(Nov. 1991)
EN 294	(1992)
pr. EN 1050	(1993)

Bryne den 01-02-2007,

Arild Skåland  
Daglig leder.



# Alminnelige bestemmelser

## Kvalitet

Serigstad fôrhøster FS134 og Multikutter MK1340 er utprøvde kvalitetsprodukter. Du vil oppnå stor driftsikkerhet og holbarhet ved riktig montering, bruk og vedlikehold.

## CE-merking

Maskinene er produsert og merket etter gjeldende sikkerhets og sunnhetskrav for EU-retningslinje 89/392/EØS. Samsvarserklæring følger vedlagt.

## Bruk

Serigstad FS og MK passer til alle traktorer som er produsert etter internasjonale standardmål. Du bestemmer selv om du vil bruke avlesservogn, tilhenger eller Vossakasso. Hvis du bruker Vossakasso da må du ha HVM trekkramme 7103430. Tilleggsutstyr kjøpes av Hordaland Mekaniske Verksted.

## Leveranse

Maskinen leveres komplett i ett kolli, med EH-styring fabrikkmontert. (Kan også leveres uten styring). Syreutstyr leveres separat.

## Reimbane

Standard reimbane er tilpasset internasjonal standard for kraftuttakshastighet. Traktoren skal da gi 540 o/min. på kraftuttaket ved 89-90% av motorytelsen.

Standard er reimbane med 300 mm delediameter.

## Arbeidsbredde

Maskinens typebetegnelse angir nøyaktig arbeidsbredde.

## Styring

Serigstad fôrhøstere utstyres med en elektrohydrauliske styring som passer til alle traktorer med 12 volt anlegg.

## Garanti

Det er ett års garanti mot fabrikasjons- og materialfeil.

**Feil som måtte oppstå fordi fôrhøsteren ikke er montert eller brukt i overensstemmelse med følgende anvisning omfattes ikke av garantien.**

**Gyldig garantistad er Bryne.**

**Leveringsvilkår etter NL85.**



# Sikkerhetsinstruks

 **ADVARSEL**

## Sikkerhet først !

**Se etter at det ikke er folk framfor eller i nærheten av maskinen.**

**Ingen** må være i tilhengeren under lasting da det kan følge stein med fôrstrømmen.

De fleste ulykker skyldes liten omtanke. Vi har i konstruksjon tatt mest mulig hensyn til sikkerheten, men det er umulig å gjøre maskinen helt ufarlig.

**Den omtenkssomme fører er den beste sikring mot ulykker.**

Bruk alltid vernedeksel og verneutstyr.

**Kontroller at alle roterende deler er skjermet.**

**Stopp alltid kraftuttaket før du forlater traktorsetet.**

**Sikre alltid fôrhøsteren under sleping.**

I denne bruksanvisningen har vi markert alle punkt som **angår sikkerheten** med "varseltrekanter" og "fare-tekst" i sorte felt.

Følg bruksanvisningen nøye, og vær **spesielt oppmerksom på** punkt som er markert med disse advarselmerkene!

 **PASS PÅ**

Angir en situasjon med mulighet for risiko som vil kunne føre til mindre eller moderate skader. Symbolet varsler også fremgangsmåter som ikke er trygge.

 **FARE**

Angir situasjon med mulighet for risiko og som kan føre til alvorlig skade og dødsfall.

 **ADVARSEL**

Angir en situasjon med stor risiko som kan føre til alvorlig skade eller dødsfall.



# Sikkerhetsinstruks

## 1.01 Bestemmelser om bruk

1. Denne maskinen er utelukkende bygd for vanlig jordbruksarbeide og all bruk utover dette skjer på brukerens eget ansvar, og skader kan ikke belastes selgeren/fabrikanten.
2. Selgerens demonstrasjon av montering, bruk, vedlikehold og service inngår som en del av opplæringen før maskinen tas i bruk.
3. Maskinen skal kun betjenes, overhales og repareres av kvalifiserte personer.
4. Følg forskriftene for å unngå ulykker, og følg de alminnelige sikkerhets-, arbeids- og trafikktekniske forskrifter.
5. Modifikasjoner foretatt av uautoriserte personer, fratrukket fabrikanten alt ansvar og fører til at garantien blir annullert.
8. Det er forbudt å oppholde seg på, foran eller i nærheten av maskinen under arbeid eller transport. Ingen må være i tilhengeren under lasting da det kan følge stein medfôrstrømmen.
9. Brukerne av maskinen bør bruke tettsittende klær for å unngå at disse på noen måte blir hengende fast.
10. Maskinen kobles etter de retningslinjer som er gitt i denne brukerveiledningen. Videre må kun de anordninger som er konstruert for dette, brukes ved tilkoblingen.
11. Ved til/fra kobling av maskinen, sørg for nok støtte ved parkeringen.
12. Hold avstand fra områder på maskinen med arbeidende, roterende eller svingende organ.

## 1.02 Sikkerhets- og verneregler

1. Les og forstå advarsels- og sikkerhetsanvisningene. Foruten informasjon og instruksjoner gitt i denne bok skal også allmenne sikkerhets- og verneregler følges.
2. Varselskiltene på maskinen gir viktig informasjon. Følg disse anvisningene for din egen sikkerhet.
3. Ved kjøring på vei skal de gjeldende veitrafikklovene og lokale reguleringer vedrørende transport av jordbruksmaskiner på offentligvei følges.
4. Ta hensyn til lovlig akseltrykk, total vekt og transport bredde.
5. Installer og kontroller påkrevd sikkerhetsutstyr for transport, for eksempel belysning, refleks og lignende.
6. Før arbeid settes i gang er det viktig å gjøre seg kjent med maskinens betjening og funksjoner. Under arbeid er det for sent.
7. Sørg for at alle sikkerhetsanordningene er installert og er i posisjon før du tar maskinen i bruk.
13. Traktorens kjøreegenskaper, styring og bremsemuligheter kan påvirkes av maskinen under slep. Kontroller derfor styre- og bremsemuligheter når maskiner er tilkoblet.
14. Før oppstart av traktoren, sørg for at det ikke befinner seg noen i fareområder rundt maskinen (BARN!). God oversikt er viktig.
15. Manøvreringsanordninger slik som stenger, tau og kjeder, må plasseres slik at de ikke i noe tilfelle uønsket kan påvirke maskinens funksjoner.
16. Ballast vekt må kun tilkobles traktoren på steder som er konstruert for dette formålet.
17. Forlat aldri førerplassen under kjøring.
18. Avpass alltid farten etter forholdene. Unngå brå svinger når du bruker maskinen i opp/nedover bakker, samt kjøring over en skråning.
19. Ved inngangen til en kurve i veien, husk på å alltid ha plass til overheng eller svinghjul, på maskinen.
20. Ved kjøring på offentlig vei skal maskinen sikres og settes i transportstilling.



# Sikkerhetsinstruks



21. Før du forlater førerplassen, senk maskinen ned, stopp traktoren og ta ut tenningsnøkkelen.
22. Beskytt traktor og maskin mot uønsket bevegelse, ved hjelp av parkeringsbremse eller bremseklosser.
23. Hold maskinen ren. (Forhindrer brann).

## 1.03 Tilkobling av maskin

1. Vis spesiell hensyn ved montering/demontering av utstyr.
2. Kobling må bare foregå ved anordninger som er beregnet for dette.
3. Det er viktig at traktoren som skal brukes har riktig hastighet på kraftuttaket.
4. Ikke overskrid den maksimale vekt tillatt på 3-punkt oppheng, drag eller annen tilkobling.
5. Ved tilkobling må ingen oppholde seg i området mellom traktor og maskin!
6. Ved bruk av maskiner på slep, kreves tilstrekkelig bevegelsesfrihet for kraftoverføringsakslingen mellom traktor og redskap.
7. Under transport er det viktig å sikre maskinen med orepinne til rekkrammens slepekrok.
5. Sørg for at kraftoverføringsakslinger er riktig montert og skjermet.
6. Det er viktig at profilrørene på kraftoverføringsakslingene har korrekt lengde og er riktig sikret, både i arbeids og transportstilling.
7. Ved bruk av aksel med overlastvern, som ikke dekkes av traktorens vern, skal denne monteres på maskinsiden.
8. Kontroller at akselens låser er i inngrep.
9. Sikkerhetslenken kobles til for å sikre akslingen imot uønskede rotasjoner.
10. Før tilkobling av kraftoverføringsaksling må du kontrollere at traktoren som brukes har riktig hastighet på kraftuttaket, og at dette stemmer med de spesifikasjoner som er oppgitt for maskinen. Riktig hastighet er angitt på kraftuttaksskjermen over draget.
11. Kontroller at ingen befinner seg i fareområdet når kraftuttaket kobles inn.
12. Start aldri kraftuttaket når traktorens motor er avslått.
13. Ingen må oppholde seg i nærheten av kraftuttaket når det er i gang.
14. Kraftoverføringsakslingen skal alltid kobles av i svært krappe svinger eller når den ikke er i bruk.



## 1.04 Kraftuttaksdrift

1. Bare kraftoverføringer som er godkjent av Serigstad AGRI AS skal benyttes.
2. Ikke bruk andre omdreiningshastigheter på kraftuttaket enn de som er oppgitt.
3. Før til- eller frakobling av kraftoverføringsakslinger, skal traktoren stoppes og tenningsnøkkelen tas ut.
4. Beskyttelsesrør, vernetrakt og sikkerhetslenke skal være montert på kraftoverføringsakslinger. Alle vernedeksel skal være i god stand.
15. **FARE!** Arbeidende deler fortsetter å rotere etter at kraftuttaket er stoppet. Fortsett derfor ikke arbeidet før du er sikker på at maskinen er stoppet helt.
16. Før rengjøring, smøring eller justering av maskinen eller kraftoverføringsakslingen må kraftuttaket kobles ut. Stopp traktoren og fjern tenningsnøkkelen.
17. Plasser den frakoblede akslingen på støtten. Sett beskyttelseshylsen over akseltappen på traktoren.
18. Blir maskinen skadet, må den ikke brukes før den er reparert.



# Sikkerhetsinstruks

## 1.05 Kroklås

Kontroller at kroken går i lås ved kobling av tilhenger.

## 1.06 Hjulutstyr

1. Reparasjon av dekk og hjul må bare utføres av kvalifiserte personer.
2. Maskinen må senkes og sikres imot rulling og uønsket bevegelse når en arbeider med hjulene.
3. Sørg for å ha riktig lufttrykk i dekkene.

## 1.07 Vedlikehold

1. Før rengjøringsarbeid, vedlikehold, service og justering av maskinens arbeidsfunksjoner, må drivverk frakobles, traktoren stoppes og tenningsnøkkelen tas ut.
2. Reservedeler må svare til våre spesifikasjoner. Bruk kun originale reservedeler.
3. Støtt opp og sikre tilstrekkelig med bukk før du utfører vedlikeholdsarbeid på en maskin som er oppheist.
4. Alle vernedeksel og beskyttelser som er utsatt for bruk må kontrolleres med jevne mellomrom, og skiftes hvis de er utslitt eller ødelagt.
5. Ved arbeid på roterende deler med skarpe kanter, husk å bruke passende utstyr og beskyttelseshansker.
6. Skruer og muttere må kontrolleres med jevne mellomrom, og ettertrekkes om nødvendig.
7. Olje, grease og filter må håndteres forskriftmessig.
8. Bryt strømtilførselen før arbeide på elektrisk anlegg.
9. Ved sveising på traktoren eller maskinen skal batteri og generator koples ut.
10. NB: Bruk aldri vatn med temperatur over 30° ved vask av maskinen.

 **ADVARSEL**

Grunnregel;

Kontroller alltid maskinen og traktoren før bruk!

Det øker sikkerheten under arbeid og transport.



# Klargjøring Bruk og Vedlikehold

## Klargjøring før bruk



**PASS PÅ**

1. Dybdekontrollen på traktoren koples ut og/eller toppunktet låses.
2. Olje er påfylt vinkeldrevkassen ved levering.
3. Høsteren koples til traktoren. Løft trekkstengene til det er ca. 25 cm. fra bakken til bunnen av trekkroken.
4. Sperr hydraulikkhåndtaket her. Dette markerer trekkrammens slåttstilling.
5. Monter det dobbeltvirkende hydrauliske toppstaget parallelt med trekkstengene. Pass på at toppstaget i inntrukket stilling er ca. 5 cm. kortere enn totalavstanden. Bruk gjerne et toppstag markør.
6. Press ut toppstaget til fôrhøsterens framhjul bare berører bakken.
7. Husk vernedeksel på kraftoverføringen og reimdrift.

**DETTE ER SLÅTTESTILLING.** Merk av ved markøren for slåttstilling.

**ALL DRIFT UTEN PÅMONTERT VERN ER FARLIG OG ULOVLIG!**

## Prøvekjøring

Bruk lavest mulig motorturtall ved innkopling av kraftuttaket. Brå innkopling røyner både maskin og traktor unødige. Øk hastighet jevnt til arbeidshastighet er oppnådd. Før utkopling bør motorhastigheten reduseres til tomgang.

## Høsting av gras

Stubb ikke lavere enn min. 8 cm. Det skader gjenveksten og øker faren for at jord og stein blir kjørt inn med avlingen.

Tvillinghjul påmontert høsteren vil gjøre maskinen mer stabil på ujevn mark, samtidig som den vil få bedre flyteevne på bæresvak jord.





# Klargjøring Bruk og Vedlikehold

## Bruk av syreutstyr



1. Bruk verneutstyr (briller, hansker og spruteflaske med vann).
2. Sett syrekanna i kannestativet og fest den med kannestroppen før du skruer av korken på kanna.
3. Påse at skrulokk-enheten er skikkelig tilskrudd og at lukkeren stenger gummislangen før du slår opp kanna.
4. Påse at kannestativet er låst fast.
5. Reguler følerens avstand til bakken. Den må ikke stå for lavt.
6. Vipp føleren litt inn og kontroller at syretilførselen er i orden.
7. Pass på å avlaste presset på føleren ved enten å rygge litt, eller å kjøre ut av graset før høsteren kobles fra for innkjøring av lass.
8. Ha en stor kanne (5-10 liter) med vann i traktoren og bær alltid spruteflasken i lommen under klargjøring og bruk av syreutstyr.

## Husk etterstramming av kilereimer

Etter maksimalt en dags kjøring må kilereimene strammes. Dette er svært viktig da sluring forkorter reimenenes levetid.

Overstramming kan føre til at rotorakslingen brekker.

Hver reim skal kunne presses ned 1-2 cm med fingertrykk (7,5 kg). Se ellers om vedlikehold.

## Husk ettertrekking av skruer

Når maskinen har vært i bruk en dag, kontrolleres og ettertrekkes muttere og skruer. Vær spesielt oppmerksom på framhjulet, opphengslageret for framhjulsbøylen og reimskiva på høsterens kraftinntaksaksel.

## Rotorhastigheten og reimdrift

Fôrhøsterens kraftbehov øker sterkt når rotorhastigheten settes opp. Bruk derfor ikke større rotorhastigheten enn det som er nødvendig for å kaste den høstede massen bakerst i tilhengeren. Skift heller til høyere gir om det er ønskelig med høyere kjørehastighet.



# Klargjøring Bruk og Vedlikehold

## Kjørehastighet

Relativt høyt kjøregir og lav rotorhastighet er den mest økonomiske kjøring og er spesielt å anbefale under vanskelige høsteforhold.

Lavt kjøregir og stor rotorhastighet gir mer findelt fôr, men kraftforbruket blir mye større, følgelig mindre økonomiske kjøring.

## Spesielt ved bruk av Vossakasso

Frakjøring fra høsteren kan ikke foretas før kraftoverføringsakselen er manuelt frakoblet. Denne vil ellers støte mot Vossakasso. På ferdig innstilt høster bør rakettfestet helle svakt framover.

## Hjulstilling på høsteren

Stubb-høyden reguleres ved å løfte høsteren med hydraulikken og justere høyden på framhjulet. Dersom høsteren heller for mye framover eller bakover, etterjusteres bakhjulshøyden.

## Vedlikeholdsoversikt

Etter en dags kjøring, ny maskin	Dagelig i sesongen	Ukentlig i sesongen
Etterstram kilereimer, muttere og skruer.  NB! Overstramming av kilereimer kan føre til at rotorakslingen brekker.	Smøring av kraftoverføringsakselen. Ettersyn av syreutstyrets gummislange og verneutstyr.	Etterstram skruer, muttere og kilereimer. Skyll skrulokkenhet og slanger i vann. Er alle fjærpinner og orepinner på plass? Etterfyll olje og smør maskinen.
<b>Etter hver sesong eller slått.</b>		
<b>-Høytrykksvask av maskin.</b> <b>OBS!</b> Bruk <b>aldri</b> vatn som er over <b>30° varmt</b> . Spyl aldri direkte på rotor og hjullagre. -Sliping av slegler, evt. Skifting av hele settet. Oppretting av frontplate, evt. skifting. Maskinen bør settes inn med olje. Sjekk olje på girkasse. Husk det daglige og ukentlige vedlikeholdet etter sesongsjekk. Etter smøring bør maskinen kjøres litt.		



# Klargjøring og vedlikehold av EH-Styring

1. Monter bryterenheten på en brukervennlig plass inne i traktoren.
2. Monter kontakt på skjermen, slik at kabelen går direkte mot den hydrauliske enheten. Dette for å unngå brekkasje av kontakt hvis en skulle være så uheldig å glemme å trekke ut støpselet ved frakobling.
3. Bruk traktorens tilhengerkontakt og tenn parkeringslyset. Serigstad EH-styring er beregnet på 12V anlegg.

## Vedlikehold

Oljer som kan brukes til EH-styringen:

**Esso Univis HVI 26**

**Statoil HMA 22**

**Shell Tellus S 22**

For å oppnå størst mulig driftsikkerhet, er det viktig å sette inn alle kontakter med tynn olje eller universalspray med jevne mellomrom.

Kontroller og etterfyll olje. Kjør begge sylindrene helt inn og fyll olje helt opp.

Olje og oljefilter bør skiftes hvert 5. år ved normal kjøring.

Svingkranen er enkel å smøre, siden alle stryteholderne har fettnippel. Husk også å smøre gaffelen som holder strytesynderen. Ved lengre tids lagring er det viktig at begge stempelstengene trekkes helt inn.

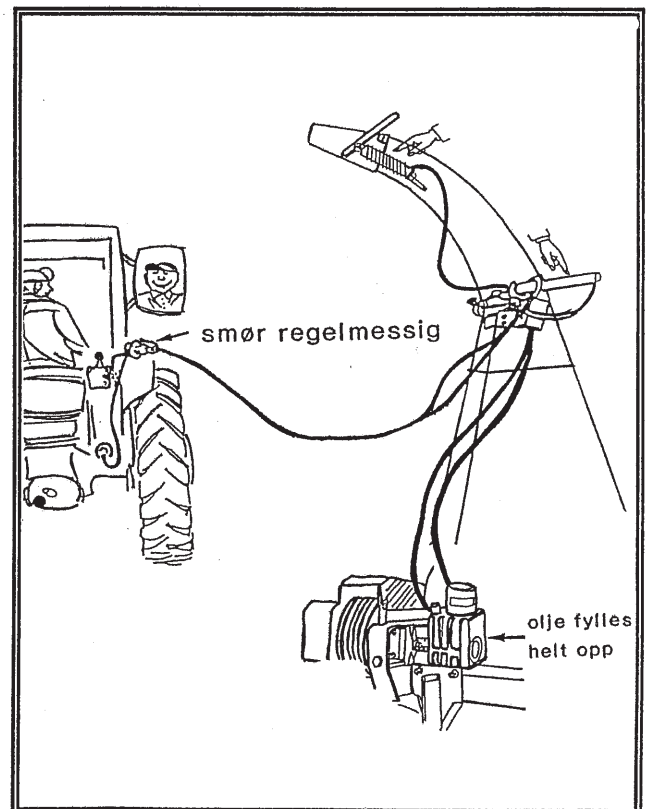
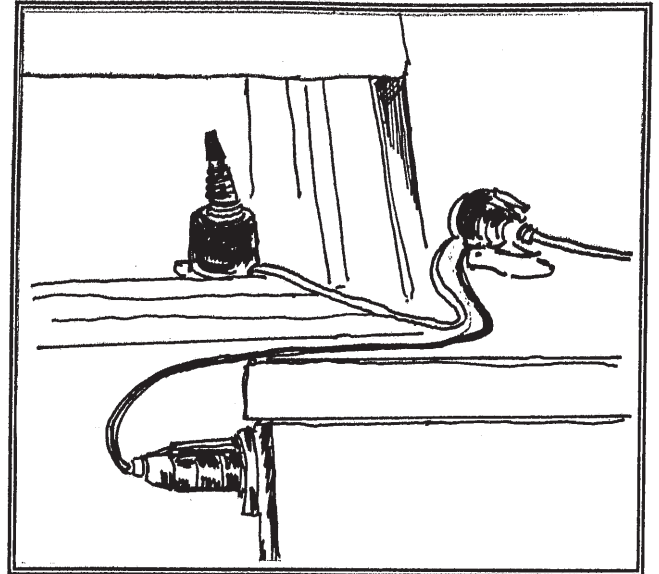



# Olje- og strømskjema EH-Styring

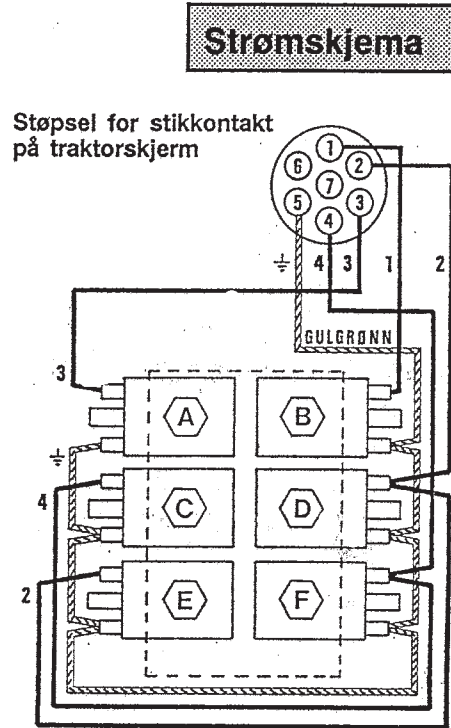
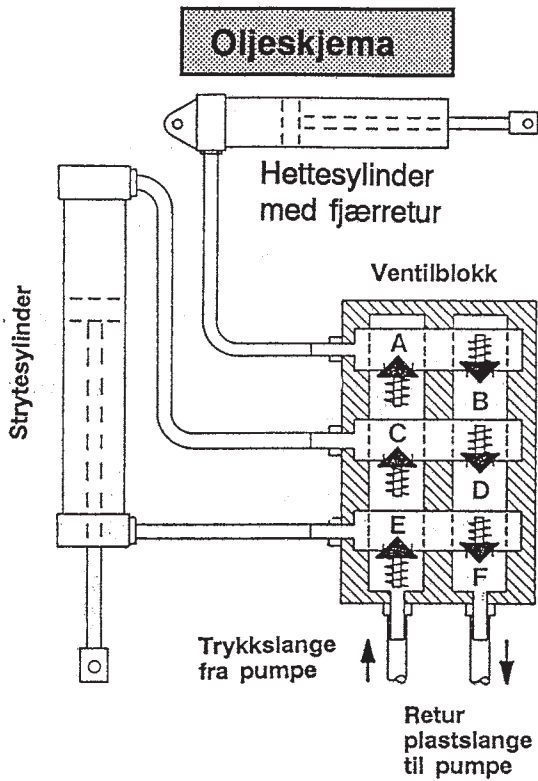

Retningen du beveger styrespaken skal angi hvilken kant av tilhengeren du vil laste.

Anlegget får strøm fra tilhengerkontakt på traktor (12 V).

Funksjon	Ventil åpen	Strøm på
Hette opp	A	3
Hette ned	B	1
Strytesylinder ut	C + F	4
Strytesylinder inn	E + D	2

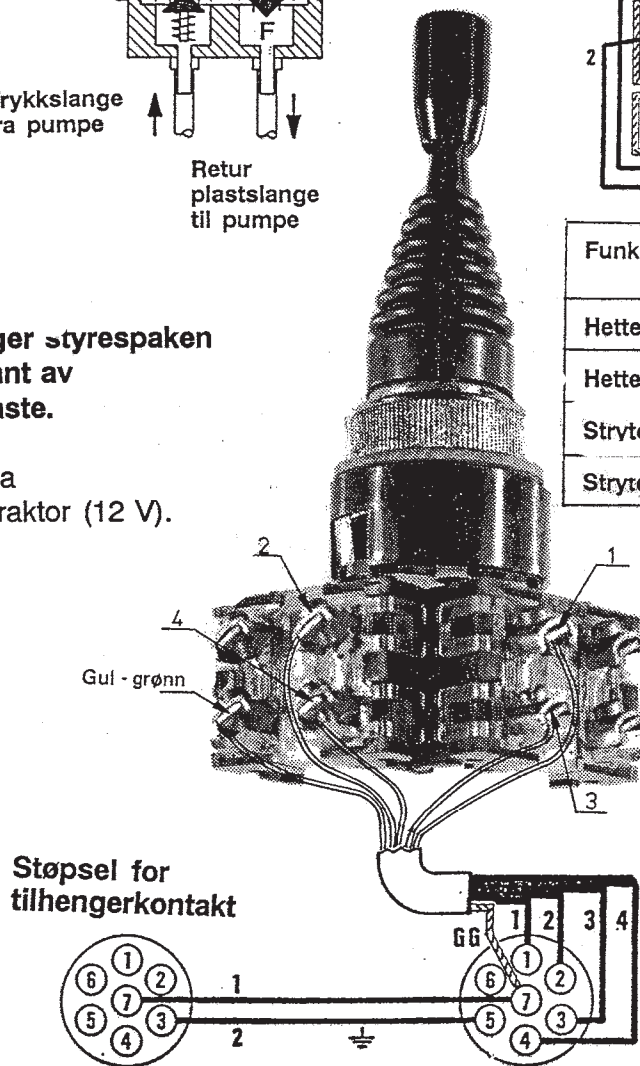

Stikkontakt på traktorskjerm

N.B.: Husk å tenne parkeringslyset.



# Feilsøking EH-Styring

Problem	Mulig Årsak	Forsøk følgende
Ingen av sylindrerne virker	Ikke strøm i stikkontakten for tilhenger	<ol style="list-style-type: none"><li>1 Kontroller at parkeringslyset er tent.</li><li>2 Kontroller sikringen for parkeringslyset. Bruk 10A sikring eller sikring som er godkjent for traktoren.</li></ol>
	For liten spenning (min.10,5V) eller jordingsfeil i stikkontakten på traktoren	<ol style="list-style-type: none"><li>1 EH-styring kan bare brukes på 12-volts anlegg.</li><li>2 Koble en ledning mellom punkt 3/31 i tilhengeruttaket og gods.</li><li>3 Enkel test: Koble styringen til tilhengerkontakten på en bil, eller til et godt oppladet batteri.</li></ol>
	Ikke oljetrykk ut fra pumpen	<ol style="list-style-type: none"><li>1 Kontroller at det er nok olje i pumpen. Fyll helt opp med olje, når begge sylindrene er helt inne. Oljetype se side 11.</li><li>2 Løsne skruen og trekk pumpen ut av koblingen. Kontroller at stiftene gjennom pumpeakselen er i orden og kommer i inngrep ved montering.</li><li>3 Fjern rød plastplugg i luftehull.</li></ol>
Styringen går bare av og til eller rykkevis	Dårlig forbindelse mellom støpsler og stikkontakter	<ol style="list-style-type: none"><li>1 Vikk ut stiftene i støpsler og stikkontakter med en liten skrutrekker.</li><li>2 Smør dem med olje eller kontakt spray.</li></ol>
	Jordingsfeil i stikkontakten på traktoren	<ol style="list-style-type: none"><li>1 Se "For liten spenning" pkt 2 og 3.</li></ol>
	En løs ledning	<ol style="list-style-type: none"><li>1 Sjekk alle koplingspunkt i støpsler stikkontakter, ventilblokk og bryterhus. Se også strømskjema forrige side.</li></ol>



# Feilsøking EH-Styring

Problem	Mulig Årsak	Forsøk følgende
<b>Styringen virker bare delvis</b>	Smuss eller spon i magnet-ventiler  Magnet-ventiler kan sitte fast etter lang tids lagring og batterispenningen er for lav til å løse dem	Demonter og rens den ventilen det gjelder. Se strømskjema side 12.  Se "For lite spenning" pkt. 2 og 3 side 13. Se første pkt. ovenfor.
<b>Strytesylinder virker ikke</b>	Stryteholdere er strammet for hardt Stempelstang kan være bøyd	Løsne skruene litt og smør med fett. Kontroller sylinder for skader.
<b>Strytesylinder går ut men ikke tilbake</b>	Trykkslange og returplasts-lange kan være feilkoplet på ventilblokk eller pumpe	Se strømskjema og kontroller at slangene er riktig koplet.
<b>Stryta svinger i motsatt retning av styrespaken</b>	Feilkopling av slanger eller ledninger  Bryter med styrespak er montert feil vei	Se strømskjema og kontroller slanger og ledninger. Slangene fra strytesylindere kan byttes om på ventilblokken.  Snu bryterhuset.



## Feilsøking maskin

<b>Dårlig kasteevne.</b>	Ansamlingen av gammelt gras i maskinen. Sløve eller korte slegler. Skadde slegler – feil fasong.  Utbøyd/bulket frontstykke. For stor avstand mellom slaglista og sleglene. Feil rotorhastighet. Slakke kilereimer.	Rengjør maskinen innvendig.  Se slipeanvisning på side 17. Bruk slegel-mal. Se side 17.  Rett ut eller skift. Avstand skal være 1 til 2 cm.  For stor liten reimbane? Stram opp, evt. skift til nye kilereimer med forsterket cord.
--------------------------	--	--



# Feilsøking maskin

<b>Problem</b>	<b>Mulig Årsak</b>	<b>Forsøk følgende</b>
<b>Søling fra rotorhuset.</b>	Maskinen heller for mye bak- eller framover. Rotoren går for fort/ sakte i forhold til kjørehastigheten.	Om hjulstilling se side 10.  Kontakt fabrikk.
<b>Vibrasjoner, risting.</b>	Ubalanse. Slegelbrudd. Ujevn sliping av slegler. Skjevhet fra girboks mot høsteren. Løs reimbane. Skadd og skeiv rotor, vanligvis som følge av jordfast stein eller fjell.	se side 17. se side 17. Skift utgående aksling fra girboks.  Sjekk om skruene er faste. Bytt til ny, den gamle kan neppe repareres.
<b>Sprekkdannelse i trakt og/eller rotorhus.</b>	Se ovenfor om vibrasjoner.	Ubalanse har vart for lenge. Det er et regnestykke om det lønner seg å reparere.
<b>Sprekkdannelse i stryke og hette.</b>	Slark mellom stryke og trakt.	Stram opp strykeholderne, om nødvendig slip disse noe ned så slarken blir mindre. Monter og stram opp stabilisatorer.
<b>Trekkrammen er ustabil sidevis.</b>	Slakke stabiliseringstagkjettinger.	Juster lengden på toppstaget. Maksimum høyde i trekkroken 30 cm.
<b>Høsteren tipper ned i bakken med ytre hjørne.</b>	Toppstaget er for kort, eller trekkrammen står for høyt i slåttstilling.	Hvis nei, se om ustabilitet i kjøreretningen. Hvis ja, sjekk traktorens hydrauliske system.
<b>Høsteren gir ikke presis stubbhøyde i slåttstilling.</b>	Er dybdekontrollen utkoblet? Er toppunktet låst?	



# Feilsøking maskin

forts.

Problem	Mulig Årsak	Forsøk følgende
<p><b><u>Mekanisk teleskop toppstag.</u></b></p> <p>Trekkrammen stopper før den når marka eller - toppstaget kolliderer med skjerm over kraftuttaket.</p> <p>Mister høsteren under kjøring.</p> <p>Girkassen lekker.</p> <p><b><u>SYREUTSTYR.</u></b> LTI gir for lite, ikke syre.</p>	<p>Feil posisjon for splintbolten i toppstaget.</p> <p>Kraftuttaket sitter forholdsvis høyt på traktoren.</p> <p>Rakettutløseren hekter seg opp for eksempel i hjulet.</p> <p>Rakettlåsen er utslitt.</p> <p>Fylles for mye olje kan det oppstå lekkasje.</p> <p>Er det brukt feil olje?</p> <p>Lufteslangen henger for langt ned under kanna. Syreslangen er innskrunpet, hvit og stiv.</p>	<p>Se bruksanvisning side 28 og 29.</p> <p>Flytt toppstaget til et høyere tilkoblingspunkt.</p> <p>Stram opp tauet, og husk å tre det gjennom S-kroken på kjettingen. (Trekkrammens maks. krok høyde må ikke være over 30 cm. i slåttestilling.) Bytt til ny.</p> <p>Skift olje etter en sesong. Kun 1,25 liter påfylles. (for oljetype se side 26).</p> <p>Pakningene bør skiftes.</p> <p>Pass på at slangen ikke ligger i for lav bukt. Bytt til nye, eller bytt helst hele skrulokkenheten.</p>  <p><b>Bruk godkjent verneutstyr</b></p>





# Montering - Sliping - Skifte av slegler

## Sliping og skifting av slegler



**PASS PÅ**

Sperr av bakhjulene og legg maskinen over så den støtter seg på hetta. Sleglene kan nå slipes med vinkelsliper.

Vil man slipe sleglene med smergelskive, må man ta av aksellåsene og trekke slegelakselen ut gjennom hullet. Pass på at de ikke blir så varme under sliping at herdinga går ut. Aksellåsene må plasseres der det er vist på tegningen.

## Montering av slipte og nye slegler i 3 rekker (FS134, og MK 1340).

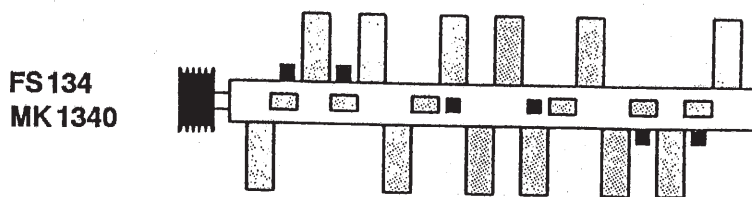

■ Aksellåsene må plasseres der det er vist på tegningen.

Sleglene skal ha fasong som vist på tegningen. Ved avvik mister maskinen kasteevne. For direkte kontroll i høsteren brukes SLEGELMÅL.

Minste lengde for brukbar slegel.

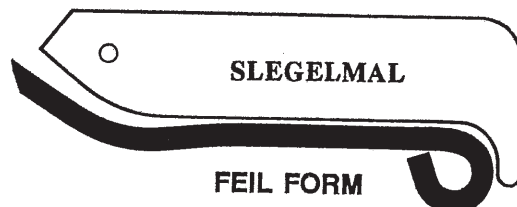
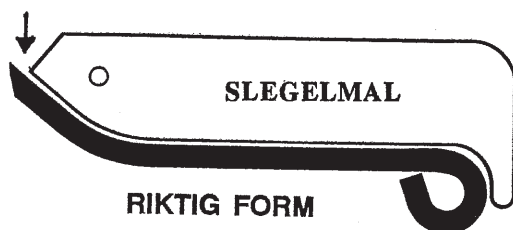



# Monteringsanvisning for skjørt

Alle fôrhøstere fra Serigstad leveres med et skjørt som kan monteres på maskinens front.

Skjørtet skal monteres på maskinen for å øke sikkerheten og for å unngå "tilgrising" av smått gras oppover frontplaten på maskinen.

Ved høsting av smått og mykt gras vil skjørtet også hindre at maskinen blåser graset foran seg.

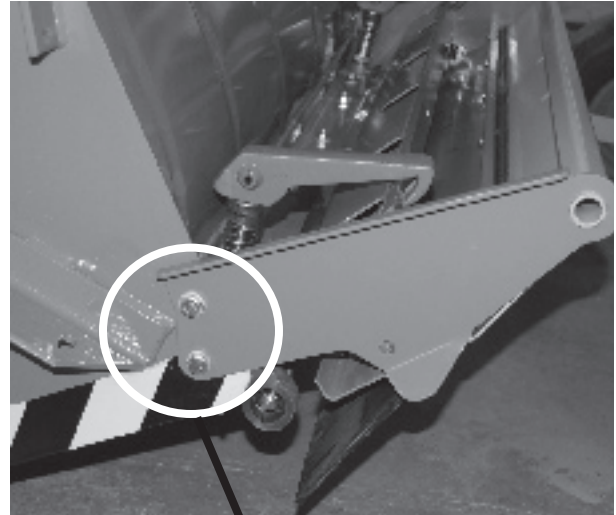

På grunn av faren for transportskader leveres maskinene med skjørtet delvis montert.

På maskinens høyre side monteres skjørtet på frontrammen slik som vist på bildet.



På maskinens venstre side står mellomstykket og sideplaten på innsiden og underlagsskivene legges på utsiden av rammen.

Det er det samme skjørtet som brukes både på standard FS134 fôrhøster og på MK1340 Multikutter. Den eneste forskjellen er at skjørtet for MK1340 har låsebolter i stedet for vinkelfester for at skjørtet enkelt skal kunne felles ned.

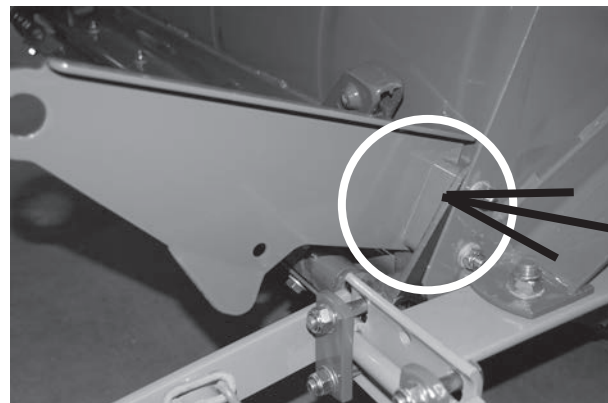



# Klargjøring - Bruk - Vedlikehold

## Multikutter

### Klargjøring

- 1.1 Løft hele multikutter-brua inn mot maskinen.

Trykk ned låsekroken på venstre side, tre den inn i hullet på maskinen og vri håndtaket slik at det peker rett fram.

Sett holderen på høyre side på samme måte.

Fest holderne på begge sider med to lange skruer som settes i fra undersiden, gjennom motstål og holder.

La skruene være løse.

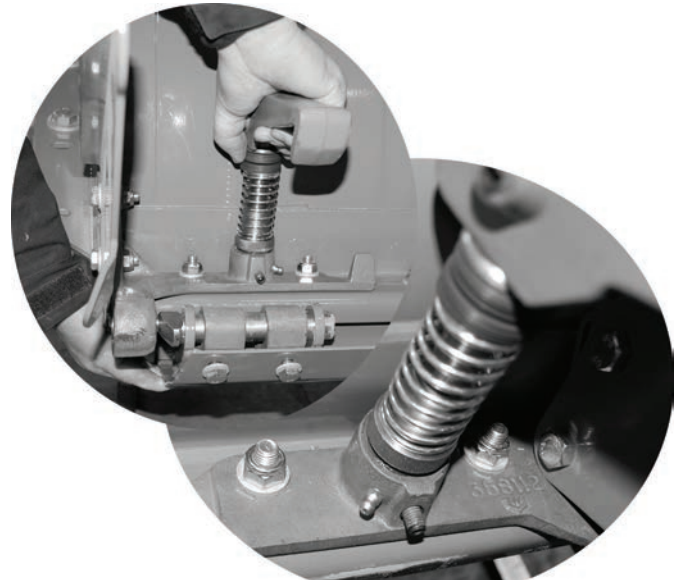

- 1.2 På maskinens høyre side monteres skjørtet på utsiden av frontrammen.

Trekk holderen for knivbjelken så langt til deg som mulig og trekk til skruene.

Skru deretter fast de lange skruene som går gjennom holderen og slaglisten.

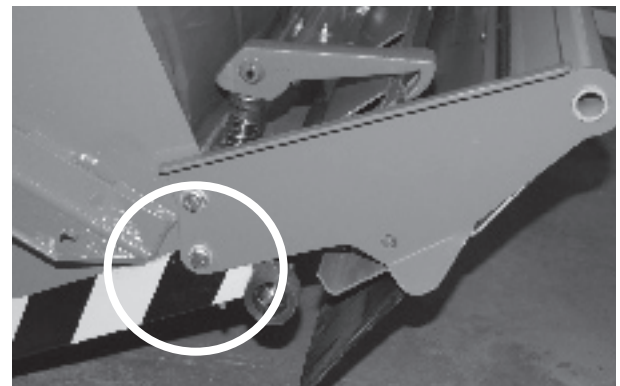

- 1.3 På maskinens venstre side settes mellomstykke og sideplaten på innsiden. Sett i skruene og legg underlagsskivene på utsiden av rammen.

Trekk holderen for knivbjelken så langt til deg som mulig og skru til.

Skru deretter fast de lange skruene som går gjennom holderen og slaglista.



# Klargjøring - Bruk - Vedlikehold Multikutter

- 1.4 Eksenterakslingene brukes til finjustering av knivbjelken mot sleglene.

Løsne holderskruene, bruk en fastnøkkel (nr.19) og sett den på nøkkelflaten.

Vri eksenterboltene slik at de står i samme stilling på begge sider.

Den skrå flaten skal være vendt ut fra maskinen.



Eksenterakslinger

- 1.5 For å illustrere hvordan multikutterbrua kobles inn har vi vist dette med bilder der skjørtet ikke er satt på.

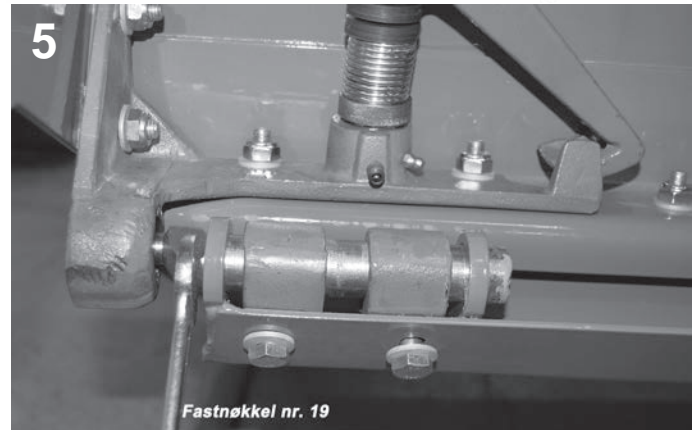

5

Fastnøkkel nr. 19



1

Løft opp brua

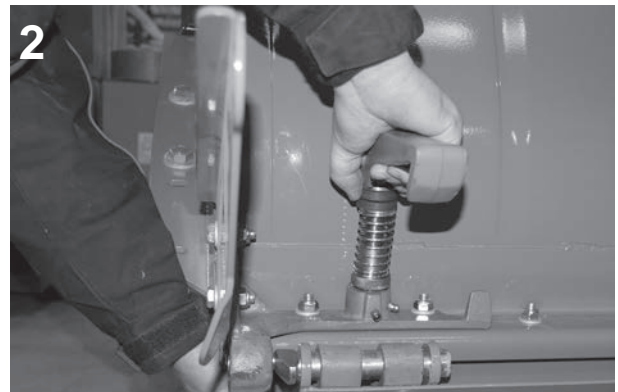

2

trykk håndtaket ned slik at fjæra presses sammen.

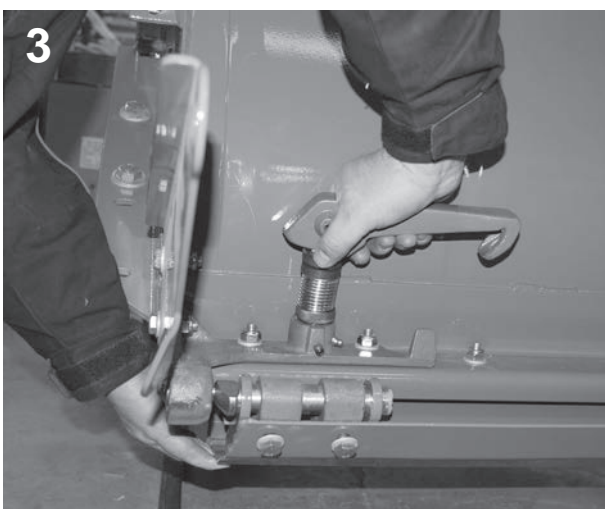

3

Vri det mot midten

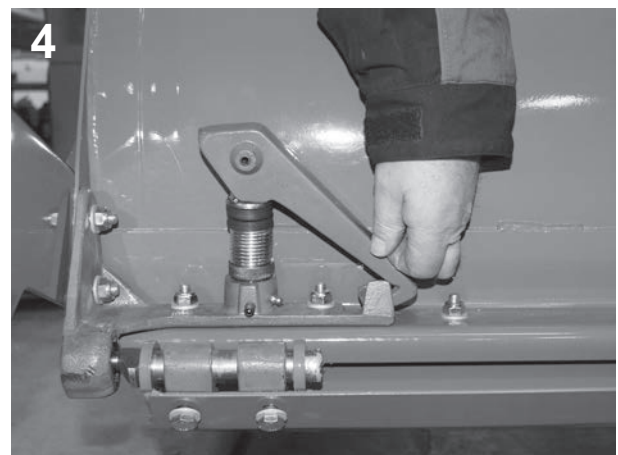

4

Press håndtaket ned mot maskinen. Det skal være motstand på håndtaket når det trykkes ned.



# Klargjøring - Bruk - Vedlikehold Multikutter

Maskinen er nå koblet som Multikutter

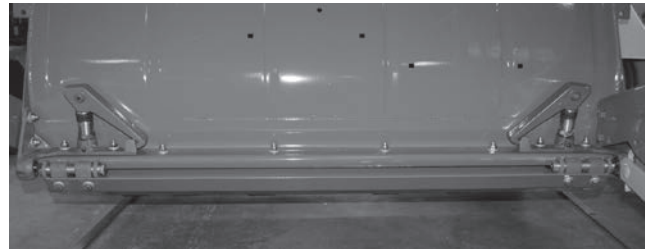

- 1.6 Dersom det er for stor/liten motstand når en trykker ned håndtakene, kan dette justeres slik ved å løsne settskruen og skru foring

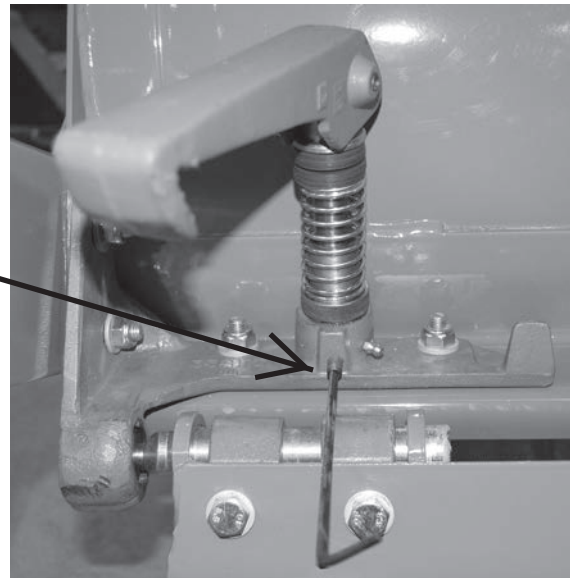
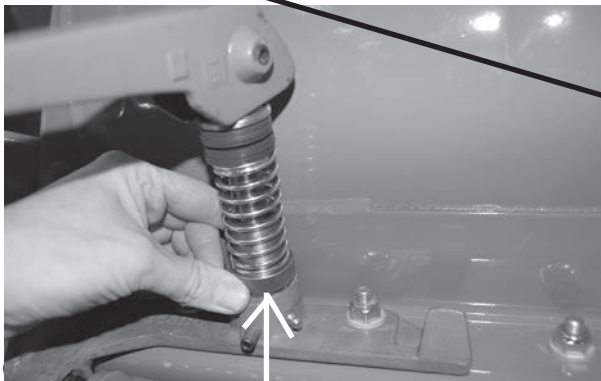

enten opp eller ned til du får en slakk på 2-4 mm når håndtaket trykkes ned.

Skru fast settskruen.

Gjør det samme på motsatt side.

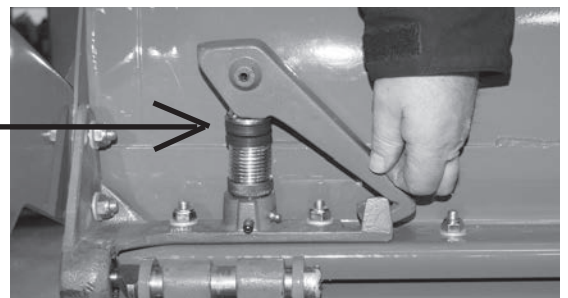

- 1.7 Grovjuster avstanden til ca. 4 mm mellom motkniv og slegel ved å vri på eksenterboltene.

**NB! Den korteste avstanden er et stykke inne på flaten av motkniven.**

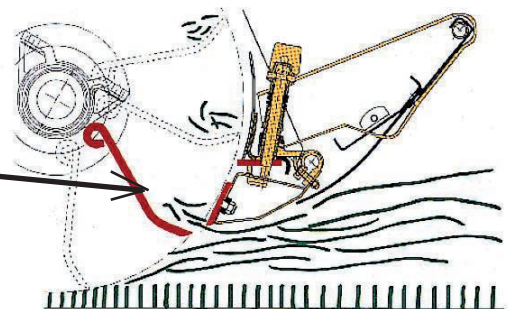

- 1.8 Kontroller at sleglene ikke tar borti mot kniven.



# Klargjøring - Bruk - Vedlikehold Multikutter

1.9 Koble høsteren til traktoren. Start maskinen, la den gå med lavt turtall.

1.10 Kontroller at avstanden mellom knivbjelken og sleglene er riktig.

Juster knivbjelken ved å vri på eksenterakslingene.

Dette må gjøres i små trinn på hver side, og holderskruene må trekkes til hver gang.

**Maskinen er nå innstilt som Multikutter for opp-plukking av fortørket materiale.**

## **FARE**

1.11 La sleglene så vidt slå borti motkniven før en trekker den ca. 1mm tilbake. Dette gjøres på begge sider. Fest holderskruene.

1.12 Kjør maskinen gradvis opp til fullt turtall slik at du hører at sleglene ikke tar i brua.

1.13 Slå opp skjørtet. Pass på at føleren ikke stilles for lavt, da det kan føre til opphoping av gras.

## Bruk

### MULTIKUTTER BRUKT VED 2-TRINNS HØSTING

Bruk i utgangspunktet samme rotorhastighet som ved direkte høsting.

Framdriftshastighet 5-7 km/t avhengig av avling og bredde på slåmaskinen.

Snittlengden er avhengig av rotorhastighet og framdriftshastighet. Ønskes det kortere snittlengde kan rotorhastighet økes eller framdriftshastighet senkes.

Graset bør plukkes opp i samme kjøreretning som det ble slått. Still ikke maskinen lavere enn at det plukkes rent opp.

Ved ujevnt terreng: bruk støttehjul.

### VED MULTIKUTTING OPPNÅS:

Opptil 50% større lastekapasitet.

Bedre pakking i siloen, dermed økt kapasitet.

Knust/kuttet gras, som er en forutsetning for god fôr kvalitet ved 2-trinnshøsting.

Fôr som er lettere å håndtere ved uttak og fôring.



# Klargjøring - Bruk - Vedlikehold Multikutter

## MULTIKUTTER BRUKT SOM FÔRHØSTER VED DIREKTE HØSTING

Løs begge låseboltene samtidig og slipp skjørtet ned.



Vipp opp håndtakene (låsehakene) og vri begge framover.



Snu Multikutterbrua opp og fest den i låsehakene

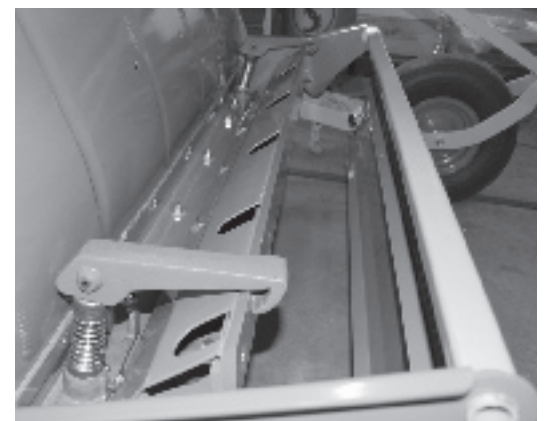

Maskinen er nå innstilt til direkte-høsting og nullbeiting.





# Klargjøring - Bruk - Vedlikehold Multikutter

## Vedlikehold - Viktig!

Holderne på Multikutterbrua har smørenipler. Disse smøres ca. en gang pr. uke i sesongen og hver gang maskinen skal settes bort. Det er spesielt viktig at holderne blir smurt før vinterlagring slik at låsekrokene ikke ruster fast.

Etter sliping av slegler er det nødvendig å etterjustere knivbjelken. Dette gjøres som ved punkt 1.8 til 1.13 på side 21 og 22. Øk driftssikkerheten og holdbarheten. Smør alle bevegelige deler jevnlig.

Hold slegler og motkniv skarpe. Det vil gi det beste resultat, samtidig som maskinen arbeider lettere.







## BRUKSANVISNING SLEPEARM

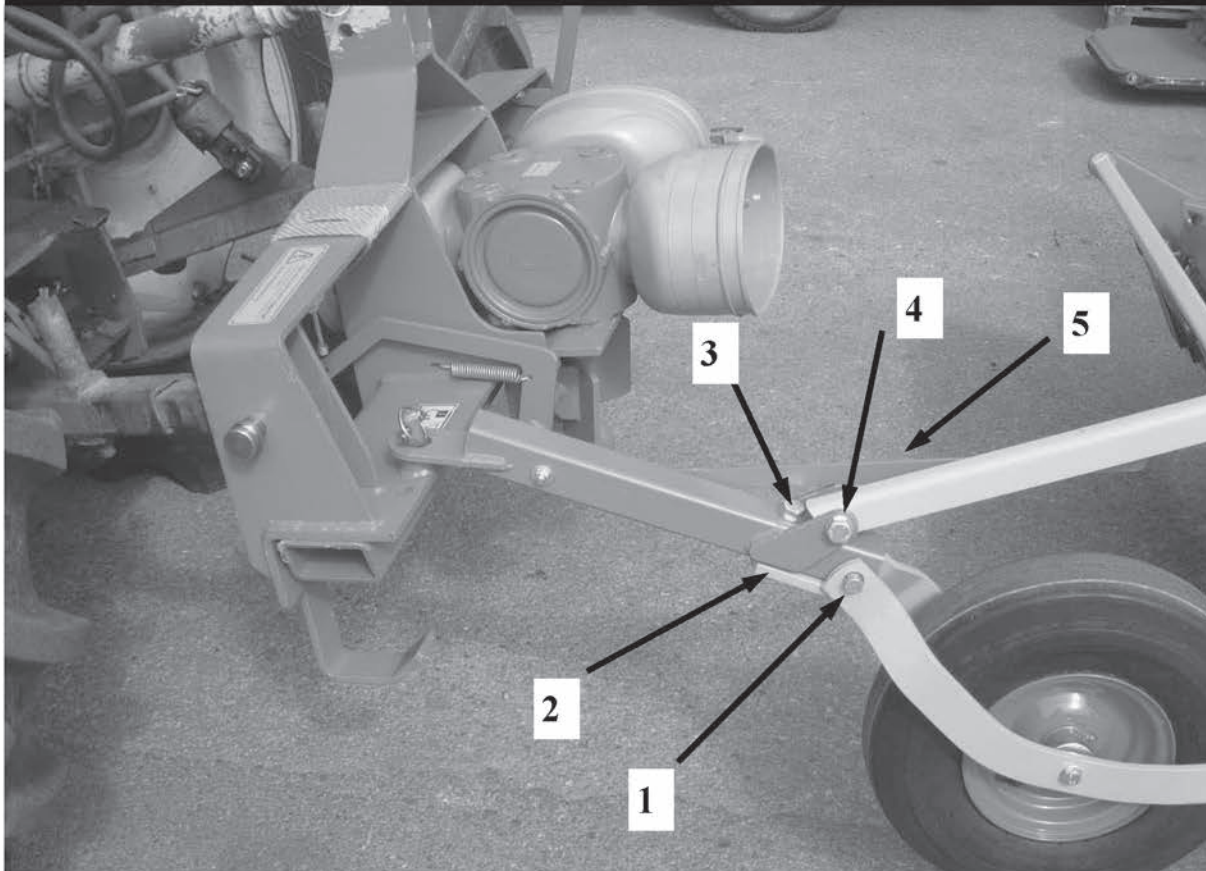

**Slepearm (forlenger) monteres på hjulbøyle.  
Løft opp maskinen slik at framhjulet henger fritt.**

1. Ta ut bolt som holder høydereguleringstag.
2. Plasser slepearmen oppå hjulbøyle.
3. Sett inn skrue som holder slepearm i forhold til hjulbøyle.
4. Flytt høydereguleringstag over til nytt feste.

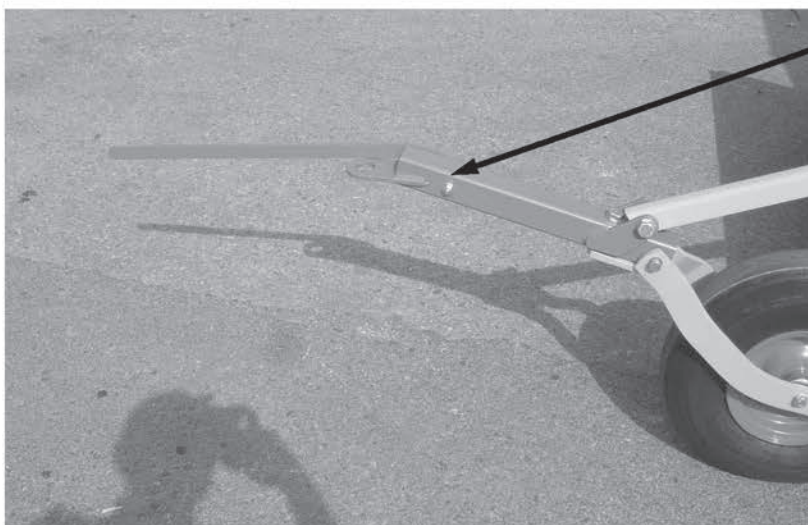

Monter siktepinne med M8.

Siktepinne kan svinges fram og tilbake.

Ved slep svinges siktestag tilbake, slik at den ikke står i veien. Nr. 5.

Ny slepearm og siktepinne kan erstattes på alle eldre FS/MK.



# BRUKSANVISNING TREKKRAMME

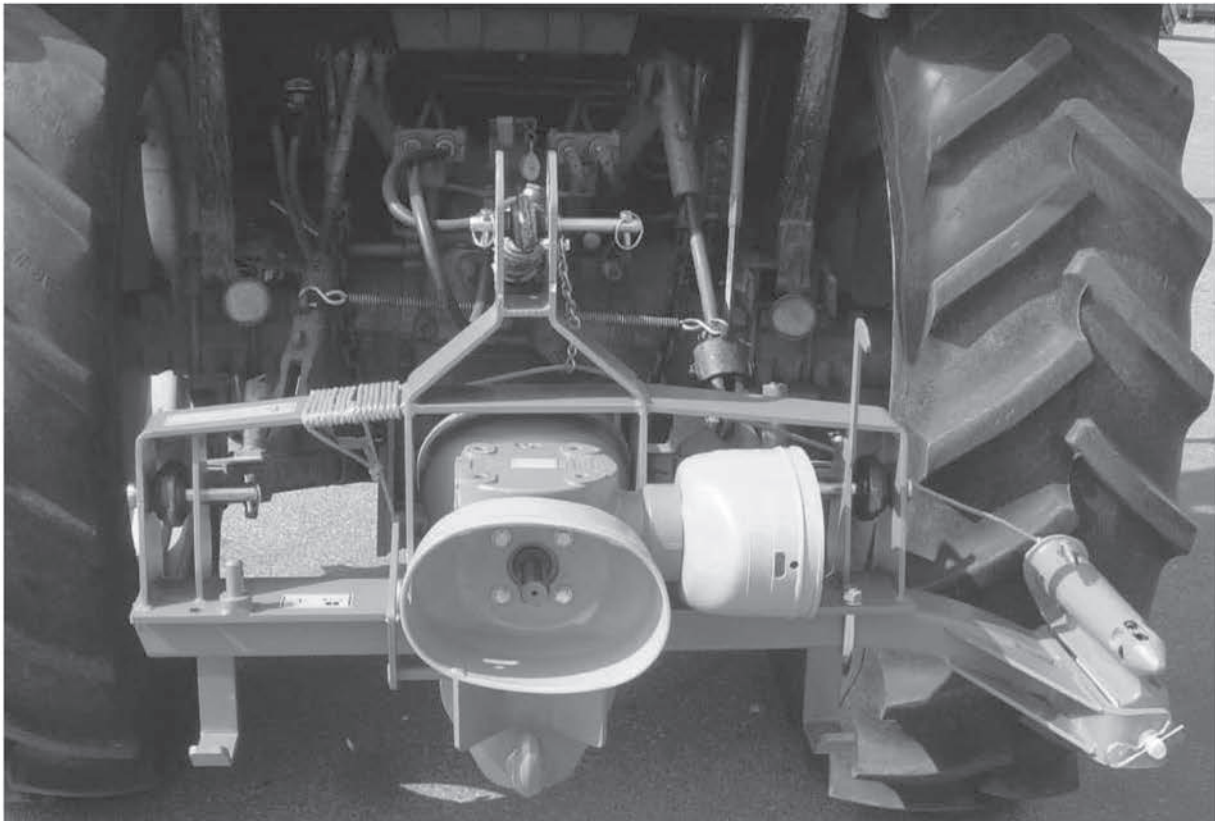

## Olje til Trekkrammen (1,25 l.)

**Statoil Gear Oil Hypo 80W - 90EP**

**Shell Spirax X SAE 75W - 90**

**Esso Gear Oil ST GX 85W - 90**

- 1 Monter rammen i trekkstengene.
- 2 Stram stabiliserings-kjettingene/  
stengene.
- 3 Bomrøret tilpasses traktorbredden,  
maks. bredde 3m.
- 4 Fôrhøsteren koples til, og rammen  
løftes til det er 25 cm høyde fra  
golvet til bunnen i trekkroken.

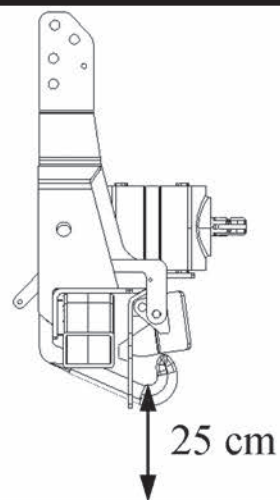



## Dobbeltvirkende hydraulisk toppstag

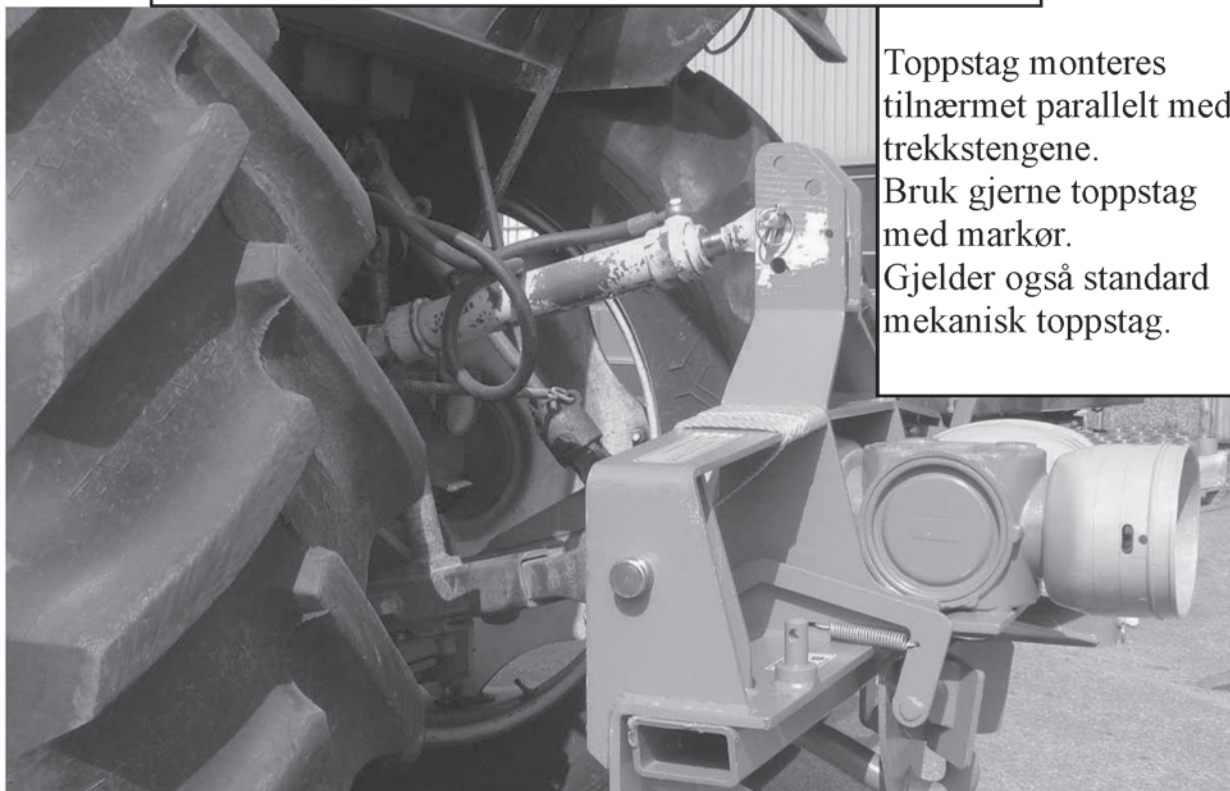

Toppstag monteres tilnærmet parallelt med trekkstengene. Bruk gjerne toppstag med markør. Gjelder også standard mekanisk toppstag.

Press ut toppstaget til høsterens framhjul så vidt berører golvet.

Dette er slåttestilling:

Merk av ved topstagets markør for slåttestil-

### Tilpass kraftoverføringsakslene

Kapp like mye av profilrørene som av beskyttelsene.

Kraftoverføringsakslene tilpasses når trekkrammen er i slåttestilling.

Kraftoverføringsakslene mellom TREKKRAMME-FÔRHØSTER  
Kappes med 6 cm klaring

Kraftoverføringsakslene mellom TREKKRAMME-TRAKTOR  
Kappes med 1 cm klaring

Bruk avkapp fra ytre beskyttelsesrør som mal for kapping av indre/ytre profilrør og indre beskyttelsesrør.

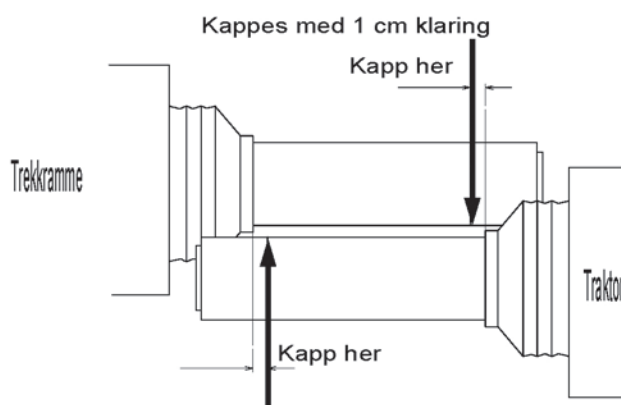
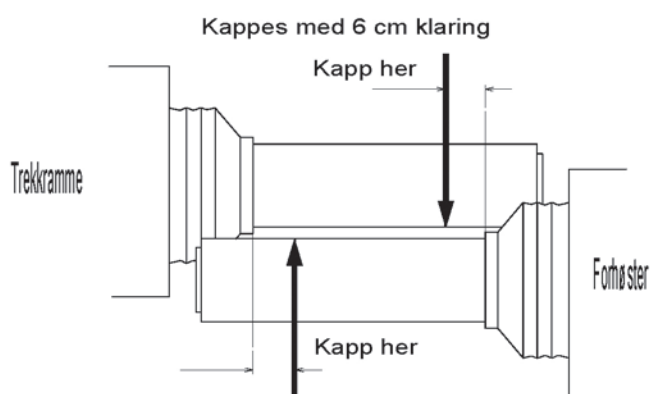

Girkasse type - Bondioli&Pavesi type—2070 - 93 Kw



# Deleliste

## Side Deler til:

- 33 Skjørt og Multikutterutstyr**
- 34 Stryte – Overgang – Klaff**
- 35 Rotorhus – Trakt – Frontplate**
- 36 Friløpskobling**
- 37 Rotor**
- 38 Ramme – Hengsle**
- 39 Reimbane**
- 40 Bakhjul**
- 41 Framhjul**
- 42 EH – Styring**
- 43 Ventilblokk**
- 44 EH – Pumpe**
- 45 Sylindrene**



# Trekkramme

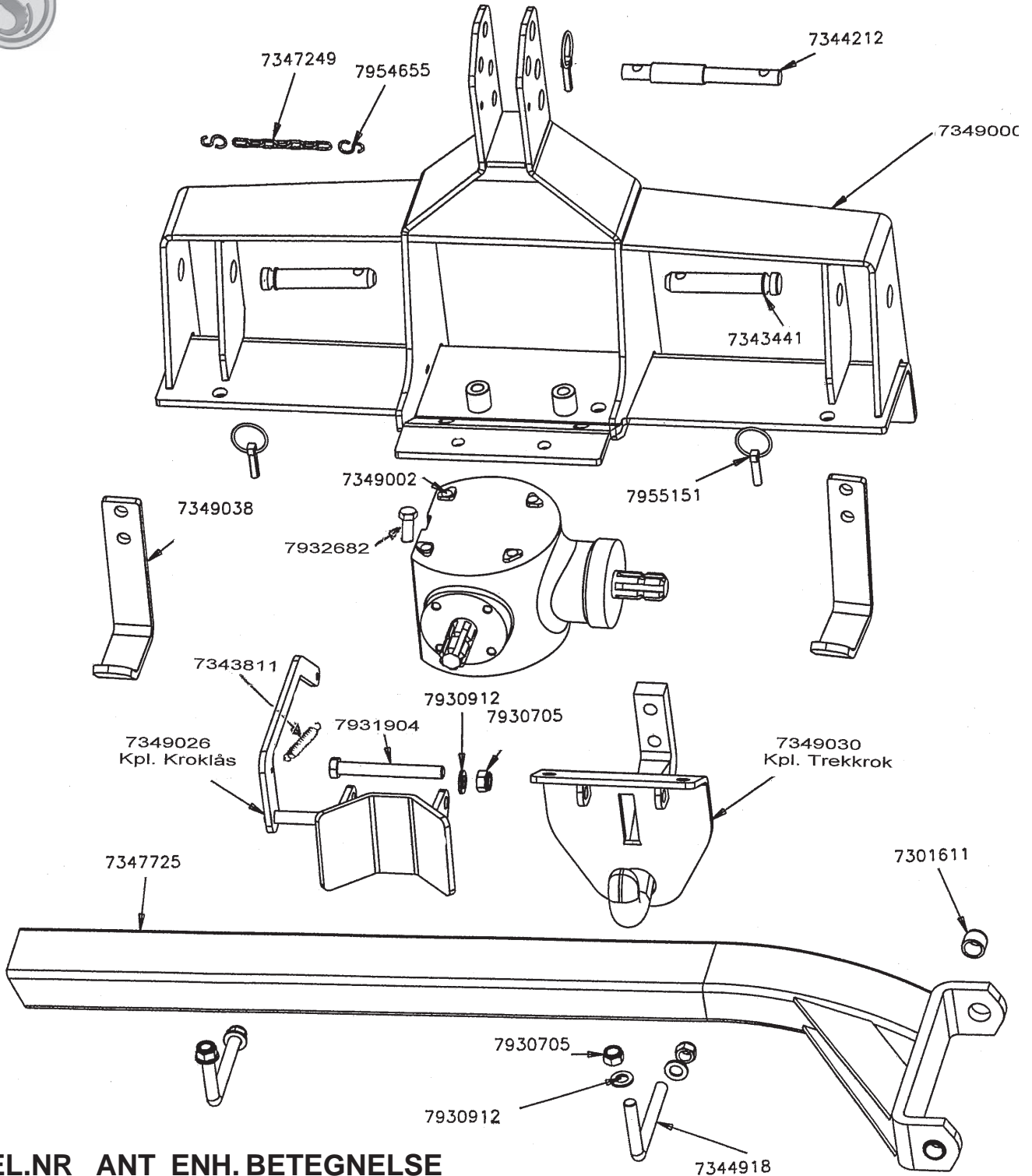

## DEL.NR ANT ENH. BETEGNELSE

7301611	2	STK	FORING 23x30x22mm	7349000	1	STK	TREKKRAMME
7343441	2	STK	TREKKTAPP Ø28	7349002	1	STK	GEAR KASSE 1:1,5, M03
7343811	1	STK	STREKKFJ R 18x90x2.5mm	7349026	1	STK	KPL. KROKLÅS M03
7344212	1	STK	TOPPBOLT Ø 19-25-19	7349030	1	STK	KPL. TREKKKROK M03
7344918	2	STK	KPL.FESTEBØYLE F.BOM	7349038	2	STK	FOT FOR TREKKRAMME M03
7347249	1	STK	KJETTING 160mm, F.RAKETT-TAU	7930705	5	STK	LÅSEMTR. M16
7347725	1	STK	BOM 1250mm F.TREKKRAMME	7930912	5	STK	UNDERLG.SKIVE 17x30x3
				7931904	1	STK	6KT.SKR.M16x160
				7932682	4	STK	6KT.SKR.HELG.M14x30



# Slepearms og rakett

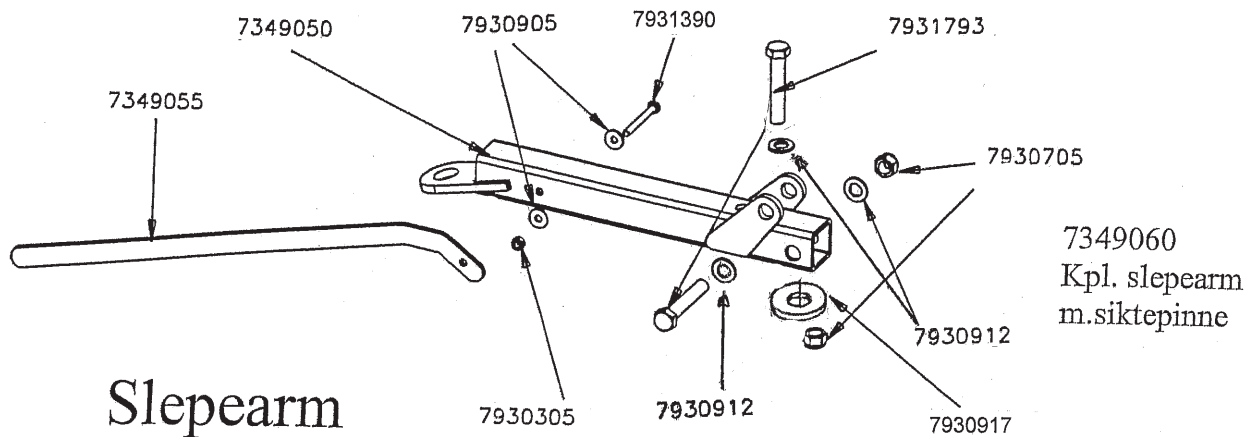

Slepearms

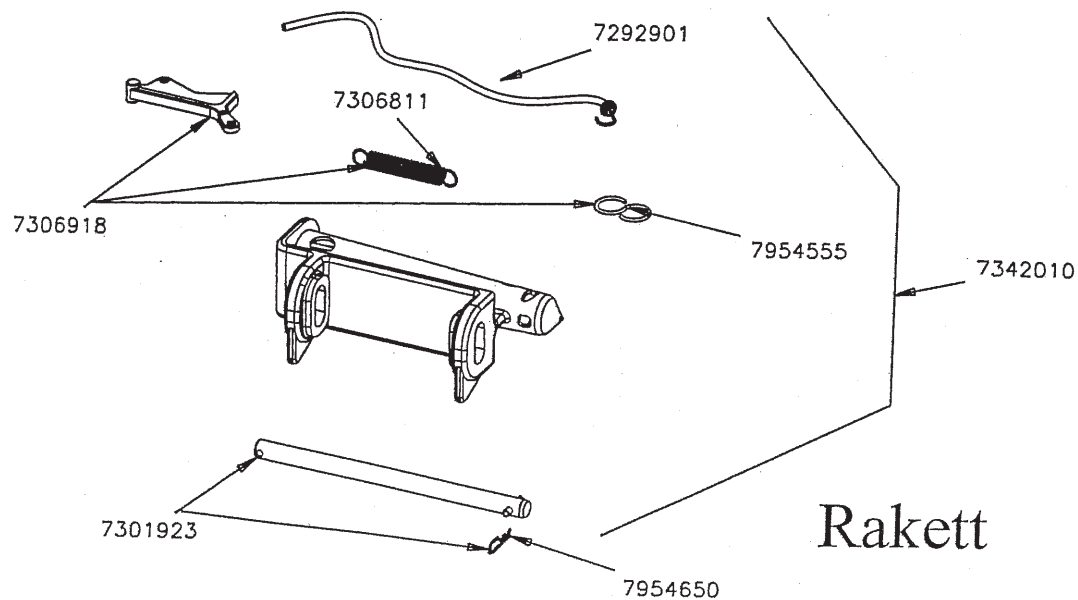

Rakett

DEL.NR	ANT	ENH.	BETEGNELSE
7292901	1	STK	"ORANGE" TAU 3m, M.KROK
7301923	1	STK	KPL.TILKOPLINGSAKSEL
7306811	1	STK	STREKKFJ R 17x100x2.5mm
7306918	1	STK	KPL.PAL F.RAKETT
7342010	1	STK	KPL.RAKETT F.HØYREMASKIN
7349050	1	STK	DRAG TIL FORHØSTER
7349055	1	STK	SIKTEPINNE
7349060	1	STK	SLEPEARMS M.SIKTEPINNE, M.03
7930305	1	STK	LÅSEMTR. M8
7930705	2	STK	LÅSEMTR. M16
7930905	2	STK	UNDERLG.SKIVE 8,4x24x2
7930912	3	STK	UNDERLG.SKIVE 17x30x3
7930917	1	STK	UNDERLG.SKIVE 17x45x6
7931390	1	STK	6KT.SKR.M8x70
7931793	1	STK	6KT.SKR.M16x90
7954555	1	STK	S-KROK 4mm
7954650	1	STK	FJÆRPINNE 5mm



# Skjørt og Multikutterutstyr

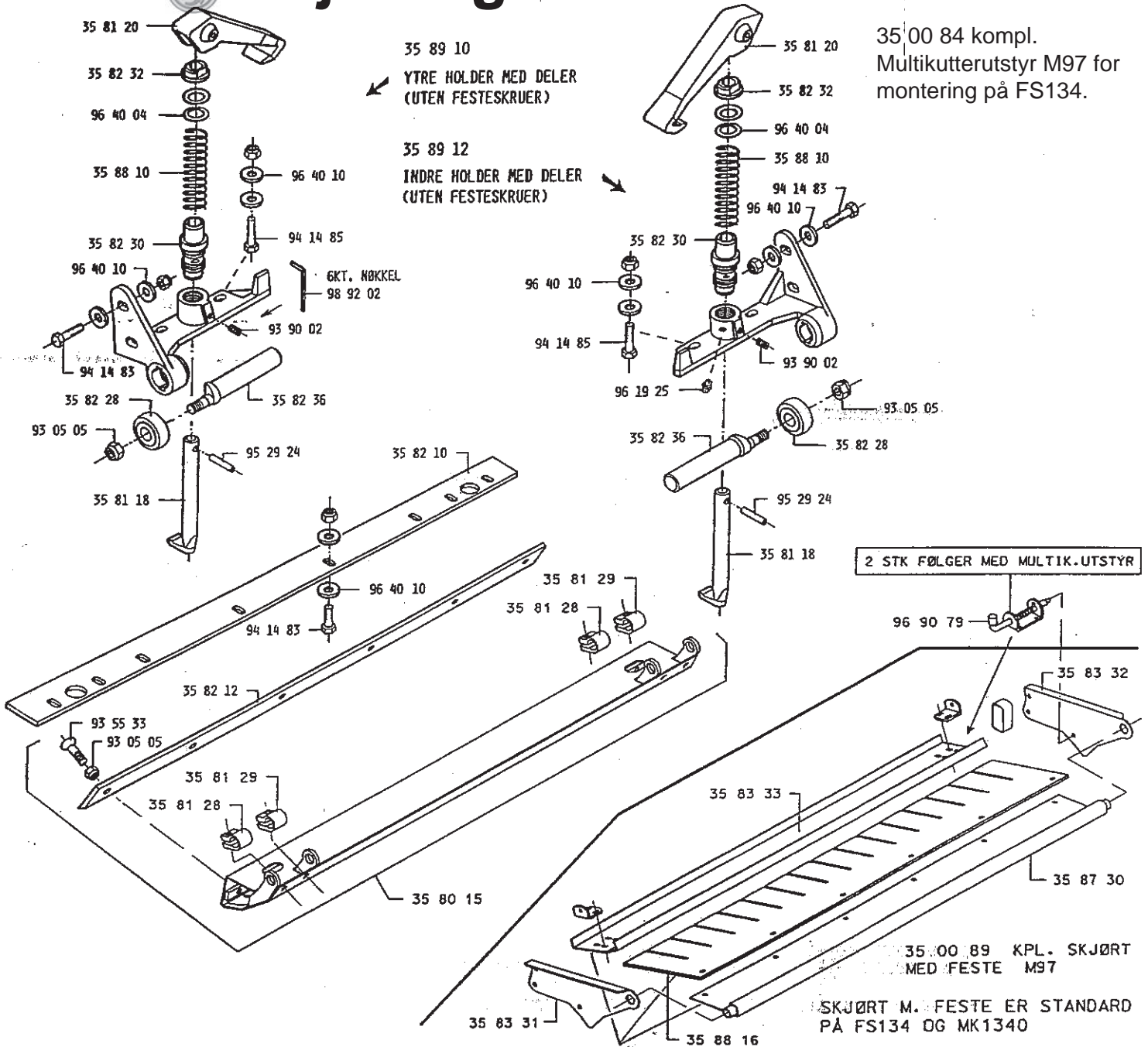

## DELNR ANT ENH BETEGNELSE

350084	1	STK	*MULTIKUTTER-UTSTYR M97
350089	1	STK	KPL.SKJØRT M.FESTE M97
358015	1	STK	KPL.KNIVBJELKE M97, MK1340
358118	2	STK	LÅSEKROK F.KNIVBJELKE
358120	2	STK	HÅNDTAK F.KNIVBJELKE
358128	1	STK	HØYRE LÅSEBRACKET MK
358129	1	STK	VENSTRE LÅSEBRACKET MK
358210	1	STK	SLAGLIST, FS134/MK1340
358212	1	STK	MOTKNIV, MK1340
358228	2	STK	LAGERFORING F.HOLDER KNIVBJ.
358230	2	STK	FORING F.LÅSEKROK
358232	2	STK	KLEMBRIKKE F.LÅSEKROK
358236	2	STK	EKSENTERAKSEL M86
358331	1	STK	H.SIDEPLATE F.SKJØRT
358332	1	STK	V.SIDEPLATE F.SKJØRT
358333	1	STK	NEDRE PLATE F.SKJØRT

## 35 89 21 KPL.SKJØRT M97

358730	1	STK	FRONTPLATE F.SKJØRT, FS134
358810	2	STK	TRYKKFJ R,32.5x103x2.75 ELGALV
358816	1	STK	GUMMISKJØRT, FS134
358910	1	STK	KPL.YTRE HOLDER F.KNIVBJELKE
358912	1	STK	KPL.INDRE HOLDER F.KNIVBJELKE
358921	1	STK	KPL. SKJØRT MED FESTE
930505	8	STK	LÅSEMTR. M12 ELGALV.
935533	6	STK	SENKSKR.M12x35 M.6KT.HULL
939002	2	STK	INNSEKS.GJ.STIFT M8x16 M.LÅS
941483	12	STK	6KT.SKR.M10x35 K80 M.MTR.
941485	4	STK	6KT.SKR.M10x45 K80 M.MTR.
952924	2	STK	SPENNHYLSE Ø8x50
961925	2	STK	SMØRENIPPEL M6 RETT
964004	32	STK	TALLERKENFJ R 35.5x18.3x0.90
964010	24	STK	SPENNSKIVE 10.5x23x2.5 ELGALV.
969079	2	STK	DØRHOLDER Ø80 500 SKÅTE
989202	1	STK	6KT.NØKKEL 4mm LANG TYPE



# Stryte - Overgang - Klaff

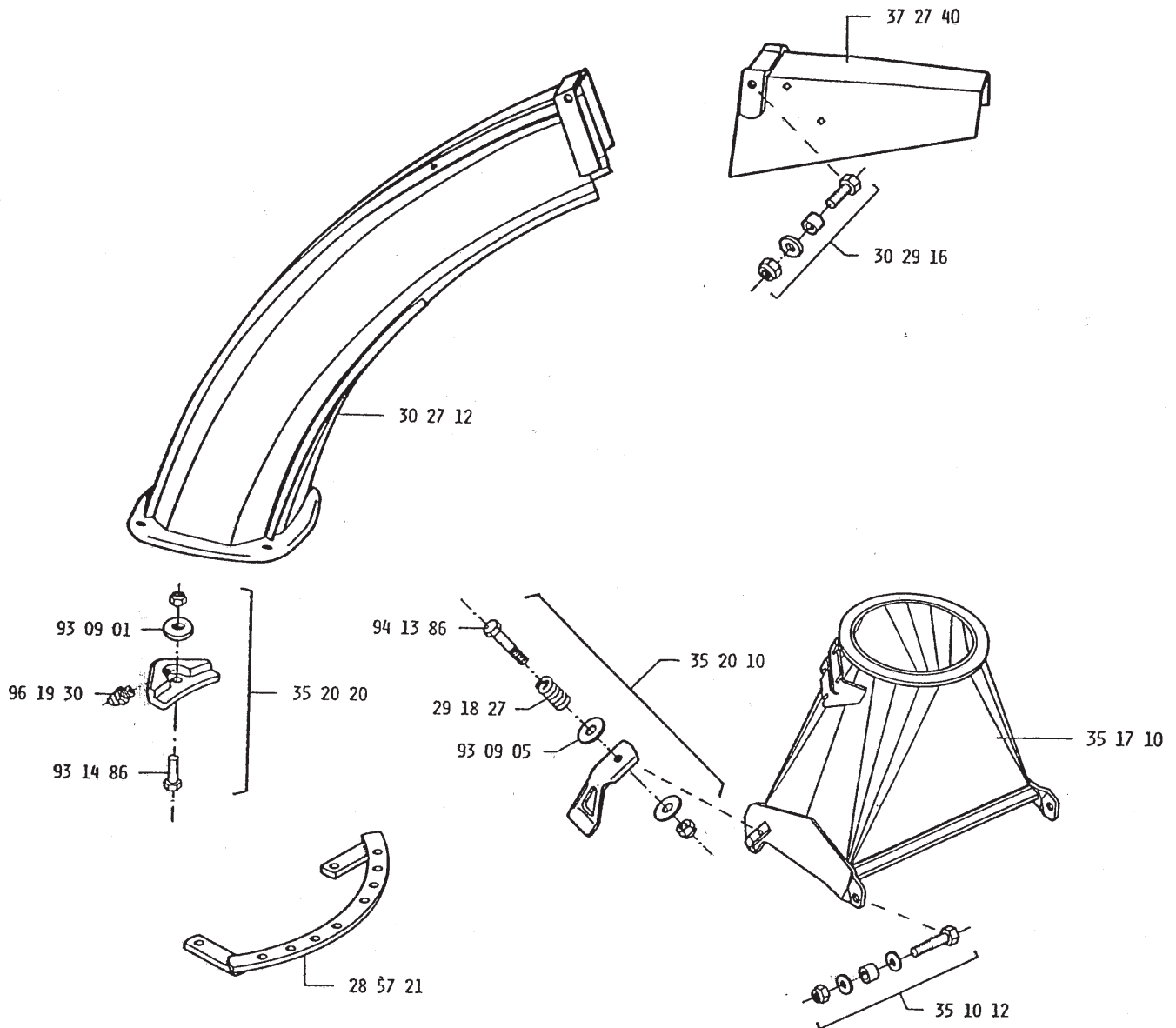

DEL.NR	ANT	ENH.	BETEGNELSE
285721	1	STK	STRYTEFESTE F.STYRING
291827	1	STK	TRYKKFJ R 14x23x2.5mm
302712	1	STK	STRYTE
302916	2	STK	KPL.SKRUE F.HETTE
351012	S	STK	KPL.HENGSLESKRUE F.OVERGANG
351710	1	STK	OVERGANG F.TRAKT
352010	1	STK	KPL.SIKRINGSLÅS F.OVERGANG M90
352020	4	STK	KPL.STRYTEHOLDER M85
372740	1	STK	HETTE MED LAGERFORSTERKING
930901	2	STK	UNDERLG.SKIVE 10,5x22x2
930905	2	STK	UNDERLG.SKIVE 8,4x24x2
941386	1	STK	6KT.SKR.M8x50 K80 M.MTR.
941486	4	STK	6KT.SKR.M10x50 K80 M.MTR.
961930	4	STK	SMØRENIPPEL M8 FINGJ. RETT





# Rotorhus - Trakt - Frontplate

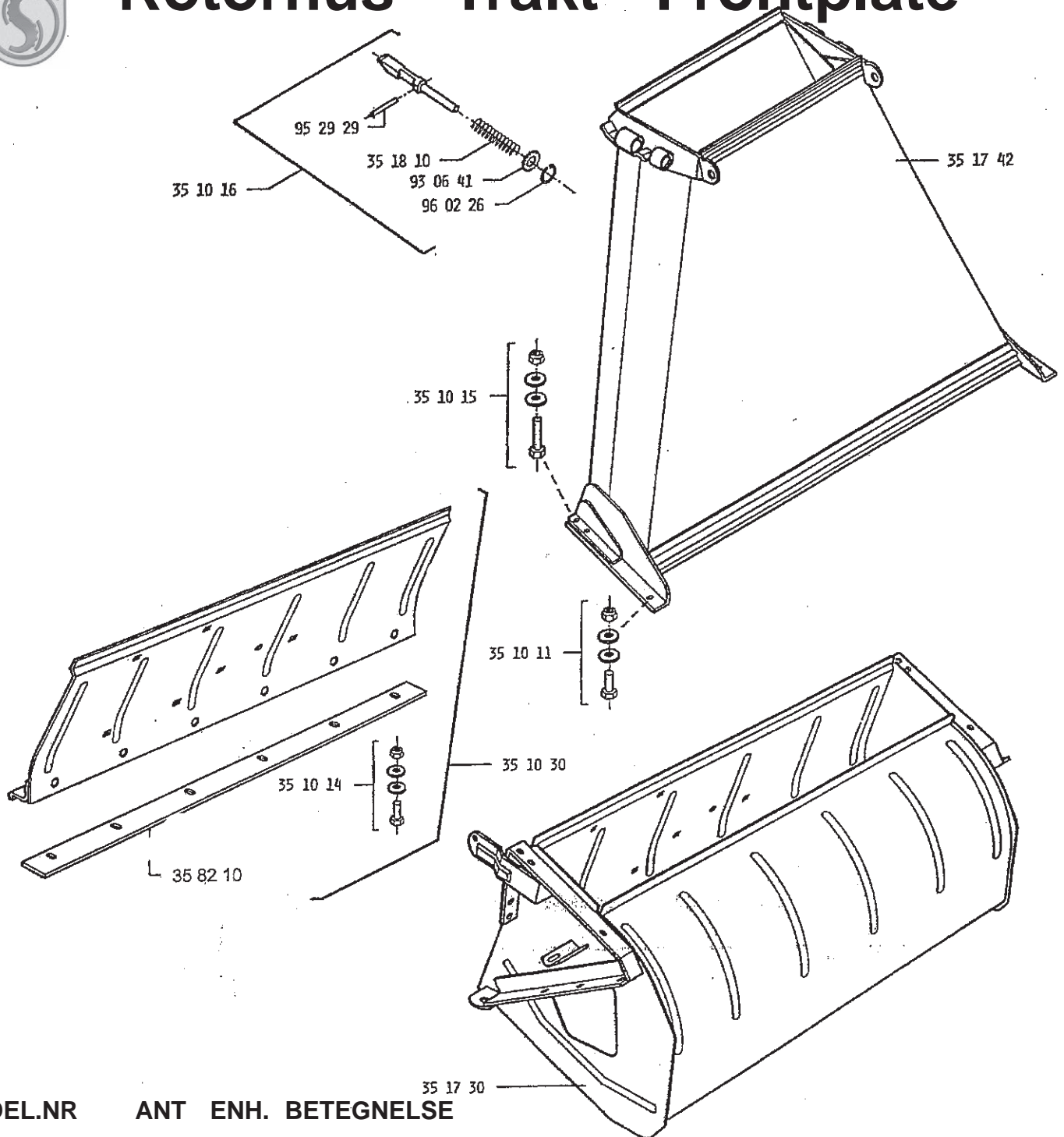

DEL.NR	ANT	ENH.	BETEGNELSE
351011	4	STK	KPL.FESTESKRUE F.TRAKT
351014	6	STK	KPL.SKRUE F.SLAGLIST M85
351015	2	STK	KPL.LANG FESTESKR.F.TRAKT M90
351016	2	STK	KPL.LÅSEPAL F.TRAKT M90
351030	1	STK	KPL.FRONTPLATE F.PÅSVEIS,FS134
351730	1	STK	ROTORHUS, FS134-M87
351742	1	STK	TRAKT, FS134/MK1340, M90
351810	2	STK	TRYKKFJ R 20x100x2mm, RUSTFRI
358210	1	STK	SLAGLIST, FS134/MK1340
930641	2	STK	TANNSKIVE AZ 16.5x26 ELGALV.
952929	2	STK	SPENNHYLSE Ø8x75
960226	2	STK	SIKRINGSRING I 27



# Friløpskobling

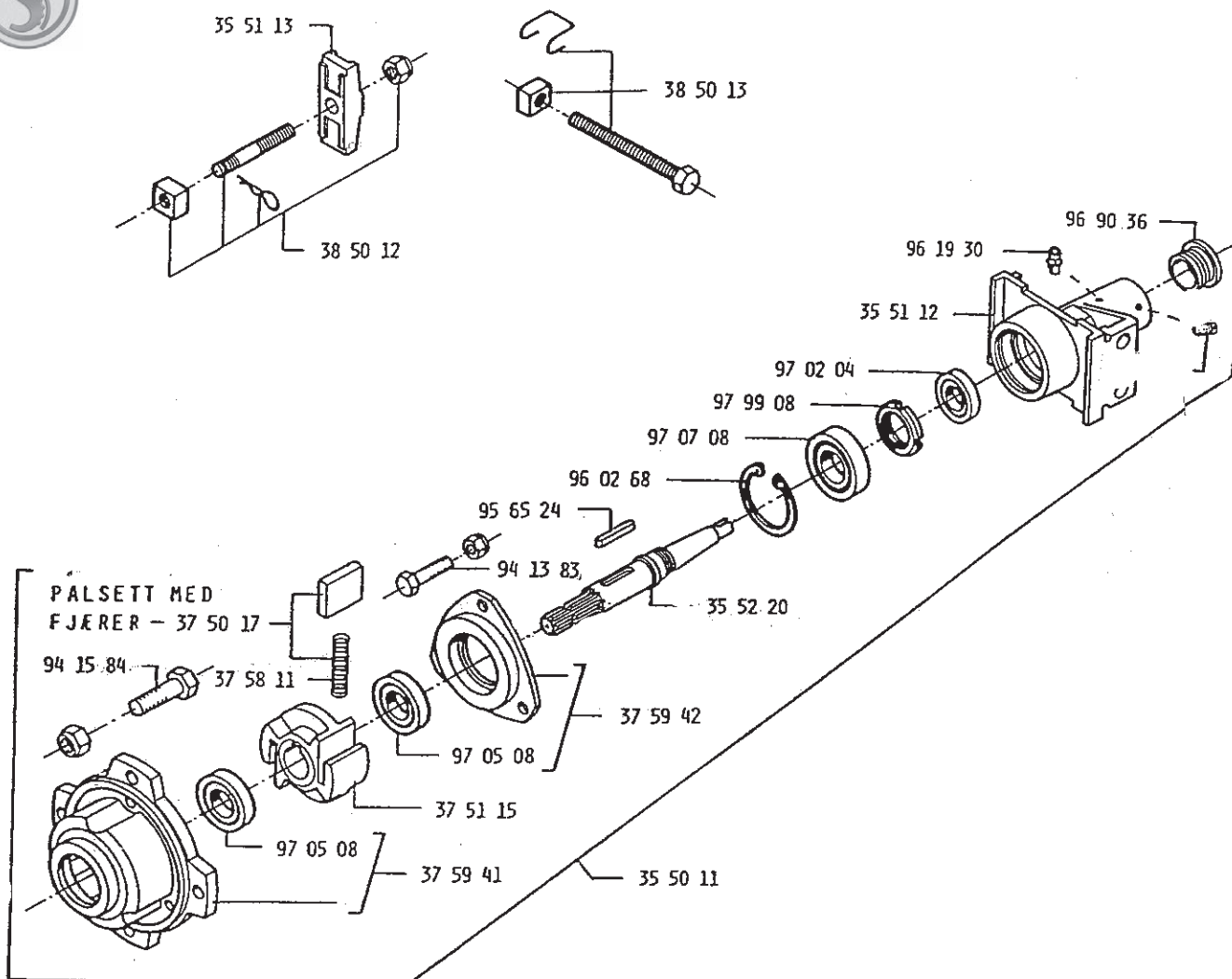

DEL.NR	ANT	ENH.	BETEGNELSE
355011	1	STK	STRAMMELAGER M.FRILØPKOPL.
355112	1	STK	STRAMMELAGERHUS M85
355113	1	STK	KLEMSTYKKE F.STRAMMELAGER, M85
355220	1	STK	AKSEL F.STRAMMELAGER, M85
375017	1	STK	PALSETT M.FJ RER F.FRILØPKOPL.
375115	1	STK	ROTOR F.FRILØPKOPL.
375811	2	STK	TRYKKFJ R 9x35x1mm
375941	1	STK	KPL.FLENS F.FRILØPKOPL.
375942	1	STK	KPL.DEKSEL F.FRILØPKOPL.
385012	1	STK	KPL.SKRUE F.STRAMMELAGER
385013	1	STK	KPL.STRAMMESKRUE
941383	3	STK	6KT.SKR.M8x35 K80 M.MTR.
941584	4	STK	6KT.SKR.M12x40 K80 M.MTR.
956524	1	STK	KILE 12x8x50 M.RUNDE ENDER
960268	1	STK	SIKRINGSRING I 80
961930	1	STK	SMØRENIPPEL M8 FINGJ. RETT
969036	1	STK	PLASTPLUGG Ø45
970204	1	STK	KULELAGER 6004-Z
970508	1	STK	KULELAGER 6008-2RS
970708	1	STK	KULELAGER 6208-Z
979908	1	STK	AKSELMUTTER KM8



# Rotor

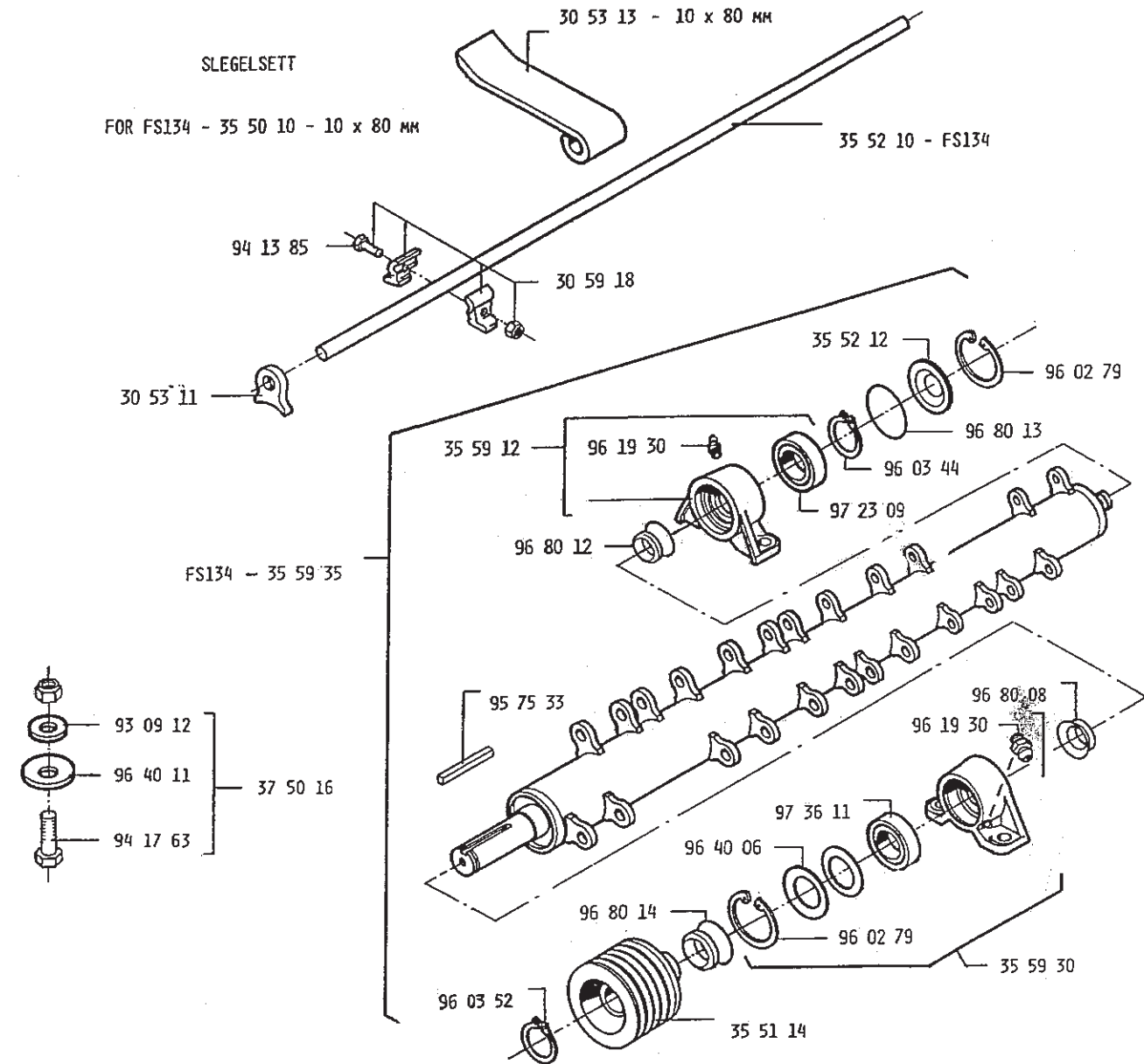

## NR ANT ENH. BETEGNELSE

305311	36	STK	ROTORØRE M.HULL (F.PÅSVEISING)	941763	4	STK	6KT.SKR.M16x1.5x60 K100 M.MTR.
305313	18	STK	SLEDEL 10x80mm	957533	1	STK	KILE 12x8x90 M.RETTE ENDER
305918	6	STK	KPL.LÅS F.SLEDELAKSEL	960279	2	STK	SIKRINGSRING I 100
355010	1	STK	SLEDELSETT 10x80mm-18stk,FS134	960344	2	STK	SIKRINGSRING A 45
355114	1	STK	ROTORSKIVE (Dm147), M96	960352	1	STK	SIKRINGSRING A 52
355210	3	STK	SLEDELAKSEL, FS134	961930	2	STK	SMØRENIPPEL M8 FINGJ. RETT
355212	1	STK	TETNINGSPLEATE F.Ø100	964006	2	STK	TALLERKENFJ R 99x65.5x1
355912	1	STK	LAGERHUS M.KULELAGER,	964011	4	STK	SPENNSKIVE 17x39x4
355930	1	STK	KPL.LAGERHUS F.ROTOR, M96	968008	1	STK	V-RING VS-60 (54x64x13)
355935	1	STK	KPL.ROTOR FS134, M96	968012	2	STK	V-RING VS-50 (45x55x13)
375016	4	STK	KPL.SKRUE F.ROTORLAGER	968013	1	STK	O-RING 96x2mm
930912	4	STK	UNDERLG.SKIVE 17x30x3 ELGALV.	968014	1	STK	V-RING VS-65 (58x68x13)
941385	6	STK	6KT.SKR.M8x45 K80 M.MTR.	972309	1	STK	SFÆRISK KULELAGER 1309
				973611	1	STK	RULLELAGER 2221CC



# Ramme - Hengsle

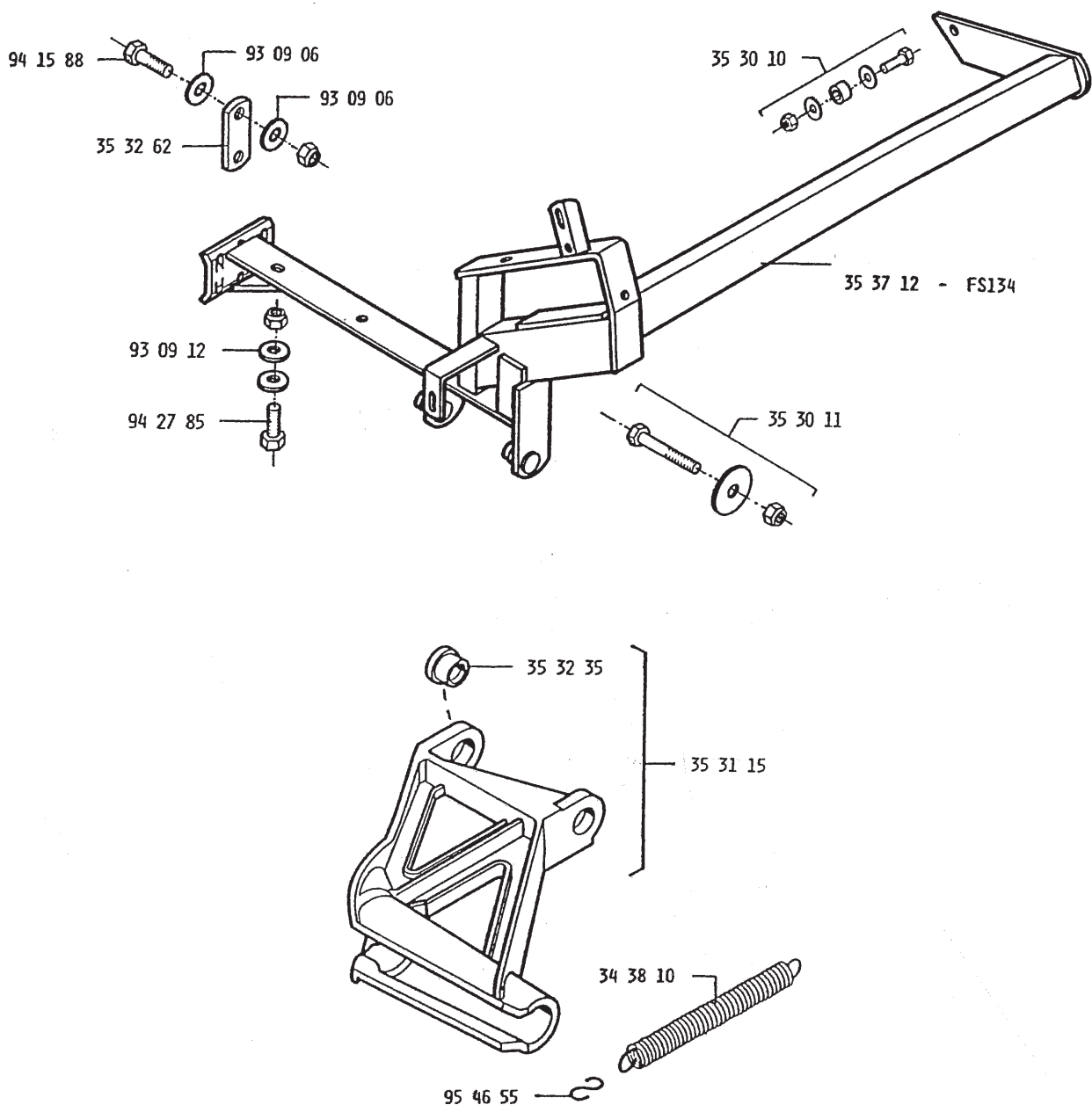

DEL.NR	ANT	ENH.	BETEGNELSE
343810	1	STK	STREKKFJ R 35x285x4mm ELGALV.
353010	1	STK	KPL.SKRUE F.RAMME/ROTORHUS
353011	1	STK	KPL.SKRUE F.HENGSLER, M85
353115	1	STK	STØPT HENGSLER M92, FS/SK
353235	2	STK	FORING F.HENGSLER, M85/M92
353262	2	STK	KLEMSTYKKE F.FRAMHJULBØYLE, M88
353712	1	STK	RAMME, FS134
930906	8	STK	UNDERLG.SKIVE 13x24x2,5
930912	4	STK	UNDERLG.SKIVE 17x30x3 ELGALV.
941588	4	STK	6KT.SKR.M12x60 K80 M.MTR.
942785	2	STK	6KT.SKR.HELG.M16x45 K80 M.MTR.
954655	1	STK	S-KROK 5mm ELGALV.

# Reimbane

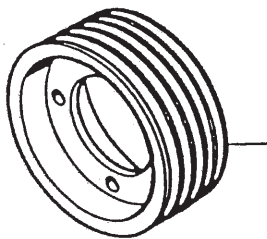
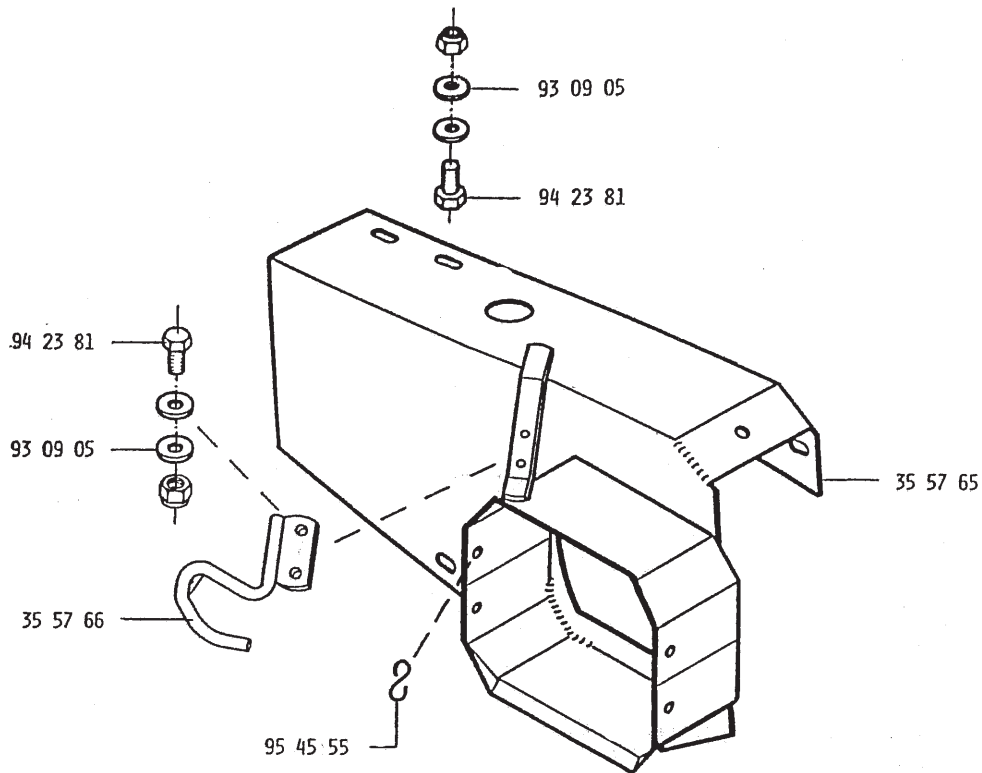

REIMBANE

\* 37 51 45 (Dm 300)

KILEREIMSETT

37 50 41 (5 STK B59)

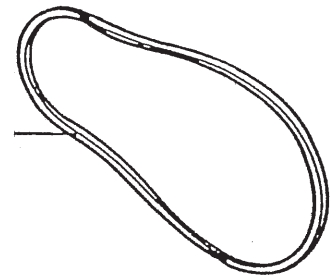

DEL.NR	ANT	ENH.	BETEGNELSE
355765	1	STK	REIMSKJERM M.DEKSEL, M95
355766	1	STK	HOLDER FOR K.O.AKSEL, M95
375041	1	STK	KILEREIMSETT, 5 STK HB59 SUPER
375145	1	STK	*REIMBANE Dm300mm
930305	5	STK	LÅSEMTR. M8 ELGALV.
930905	10	STK	UNDERLG.SKIVE 8,4x24x2
942381	5	STK	6KT.SKR.HELG.M8x25 K80 M.MTR.
954555	1	STK	S-KROK 4mm ELGALV.



# Bakhjul

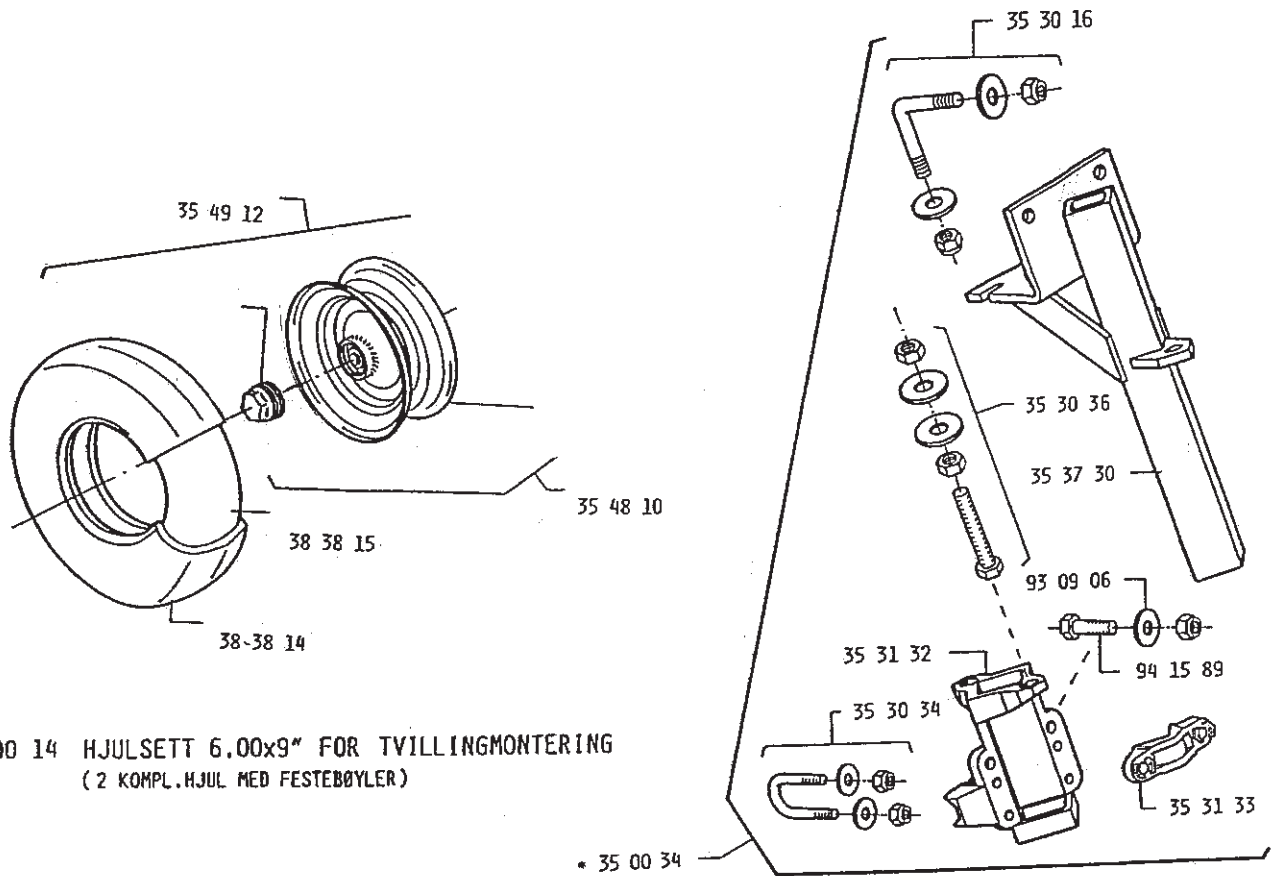

\* 35 00 14 HJULSETT 6.00x9" FOR TVILLINGMONTERING  
(2 KOMPL.HJUL MED FESTEBOYLER)

## DEL.NR ANT ENH. BETEGNELSE

350034	2	STK	KPL.HJULARM M85
353016	4	STK	KPL.FESTEBØYLE F.HJULARM
353020	2	STK	HJULKOPP F.BAKHJUL, M96
353034	4	STK	KPL.FESTEBØYLE F.BAKHJUL, M85
353036	2	STK	KPL.REG.SKRUE F.BAKHJUL, M85
353132	2	STK	HJULHOLDER F.BAKHJUL, M85
353133	2	STK	KLEMSTYKKE F.HJULHOLDER M85
353730	2	STK	ARM F.BAKHJUL, M85
354810	2	STK	KPL.9" FELG M.AKSEL 4.00Ex9
354912	2	STK	KPL.6.00x9" HJUL M.AKSEL, M85
383814	2	STK	DEKK 6.00x9" M.SLETT BANE
383815	2	STK	SLANGE 6.00x9" M.VENTILHETTE
930906	4	STK	UNDERLG.SKIVE 13x24x2,5
941589	4	STK	6KT.SKR.M12x65 K80 M.MTR.



# Framhjul

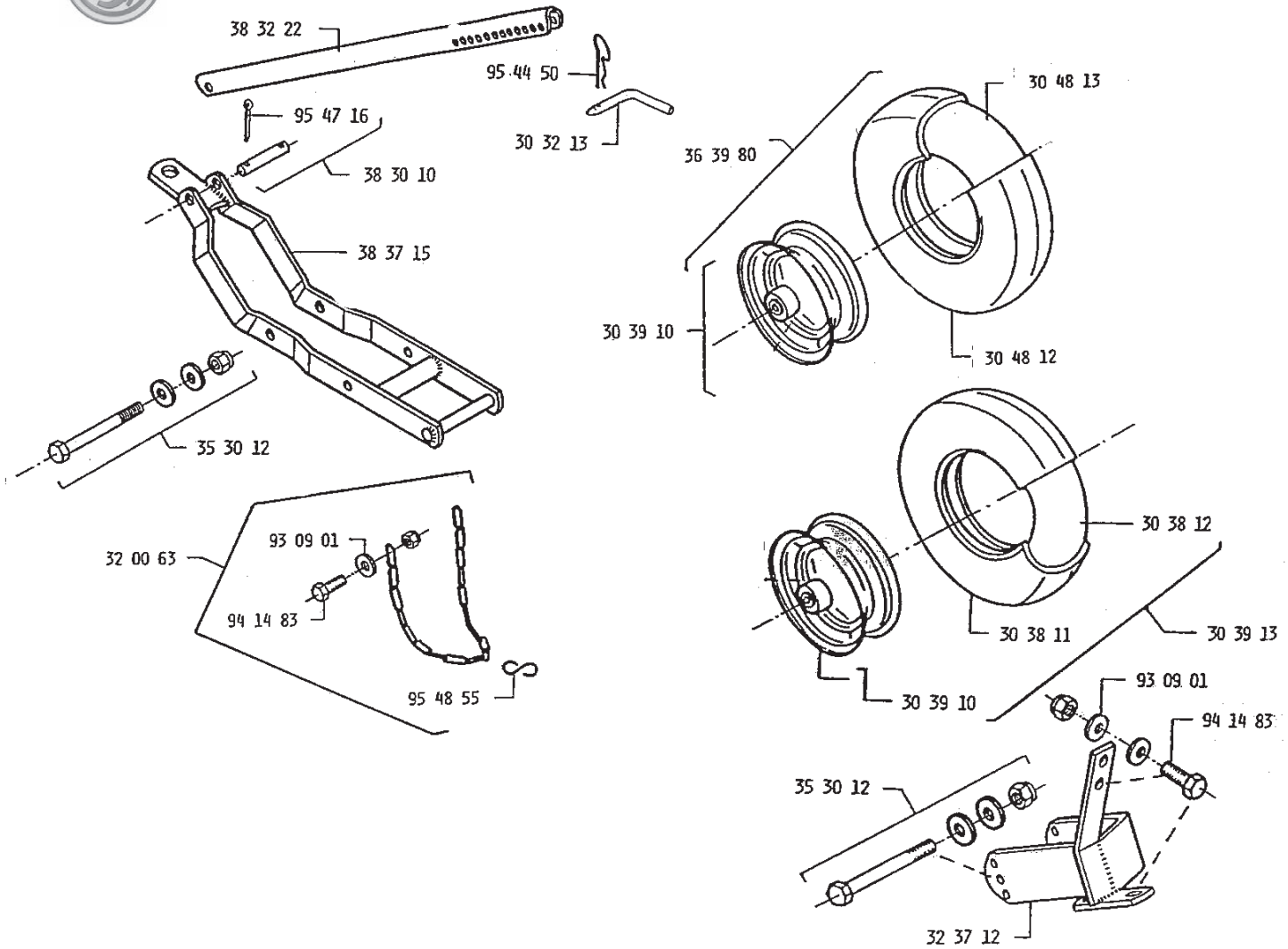

\* 35 00 23 STØTTEHJUL

DEL.NR	ANT	ENH.	BETEGNELSE
303213	1	STK	BØYD SPLINTBOLT, Ø12mm
303811	1	STK	DEKK 4.00x8" M.SLETT BANE
303812	1	STK	SLANGE 4.00x8" M.VENTILHETTE
303910	1	STK	KPL.8" FELG F.BØYLE, 3.00Dx8
303913	1	STK	KPL.4.00x8" HJUL F.BØYLE
304812	3	STK	DEKK 5.00x8" M.SLETT BANE
304813	3	STK	SLANGE 5.00x8" M.VENTILHETTE
320063	1	STK	KPL.BREMSEKJETTING
323712	1	STK	GAFFEL F.STØTTEHJUL, FS112/134
353012	1	STK	KPL.SKRUE F.HJULBØYLE
363980	1	STK	KPL. 5.00x8" HJUL F.BØYLE
383010	1	STK	KPL.AKSEL F.FRAPHJULSTAG
383222	1	STK	STAG FOR FRAPHJUL
383715	1	STK	FRAPHJULSBØYLE
930901	2	STK	UNDERLG.SKIVE 10,5x22x2
941483	2	STK	6KT.SKR.M10x35 K80 M.MTR.
954450	1	STK	FJÆRPINNE 3mm ELGALV.
954716	2	STK	SPLINT Ø6.3x32 ELGALV.
954855	1	STK	S-KROK 7mm ELGALV.



# EH-Styring

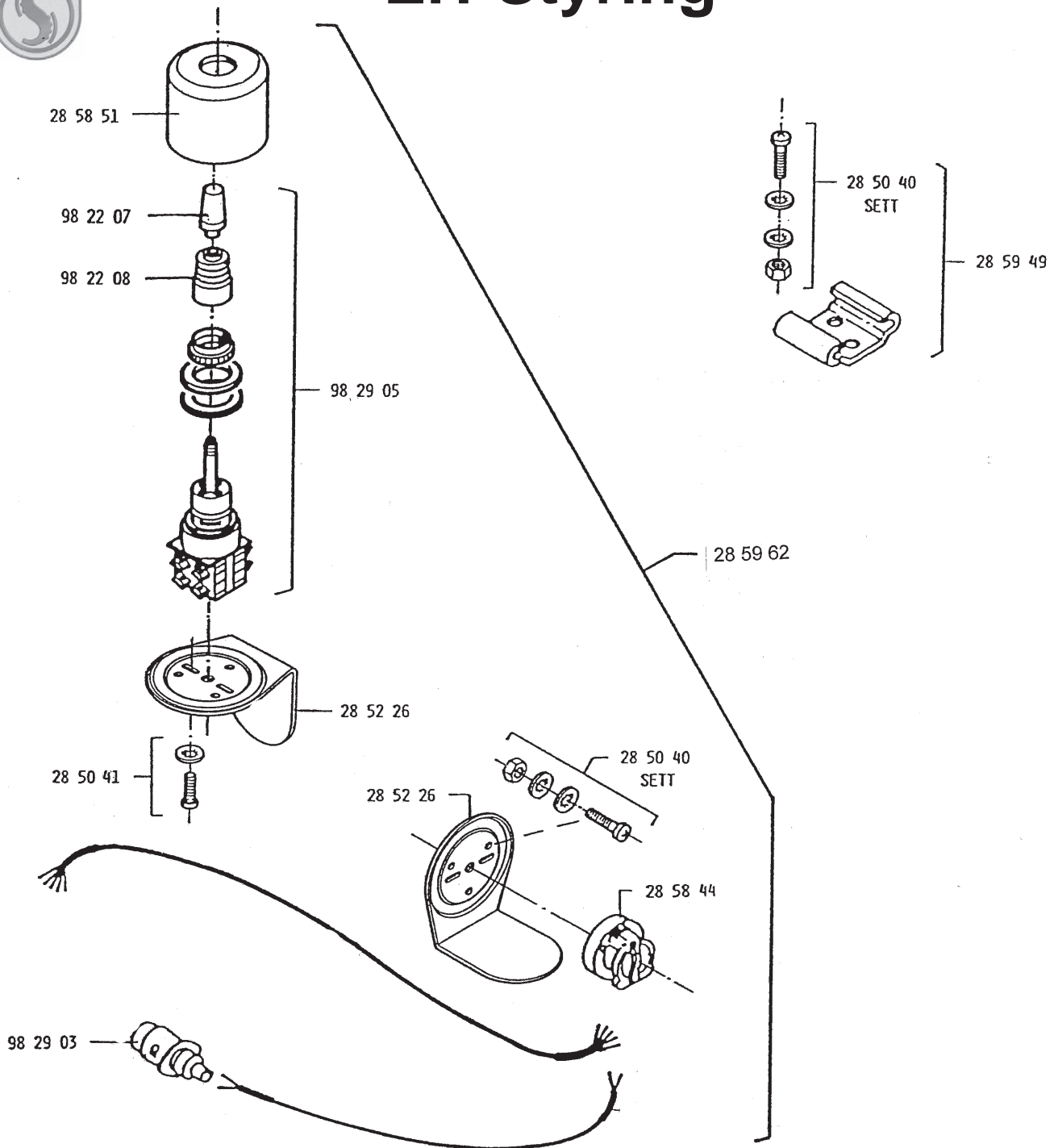

DEL.NR	ANT	ENH.	BETEGNELSE
285040	1	STK	SKRUESETT F.KONTAKT / HOLDER
285041	1	STK	SKRUESETT F.BRYTER M82
285226	2	STK	VINKELFOT F.BRYTER/KONTAKT
285844	1	STK	STIKKONTAKT
285851	1	STK	BRYTERHUS M91
285949	1	STK	KPL.HOLDER (SPORKOPL.) 2 SETT
285962	1	STK	BRYTERENHET FOR EH-I ESKE
982207	1	STK	HÅNDTAK F.BRYTER M82
982208	1	STK	GUMMIBELG F.BRYTER M82
982903	1	STK	STØPSEL M.7 STIFTER
982905	1	STK	BRYTER 077MT1234S22-MN





# Ventilblokk

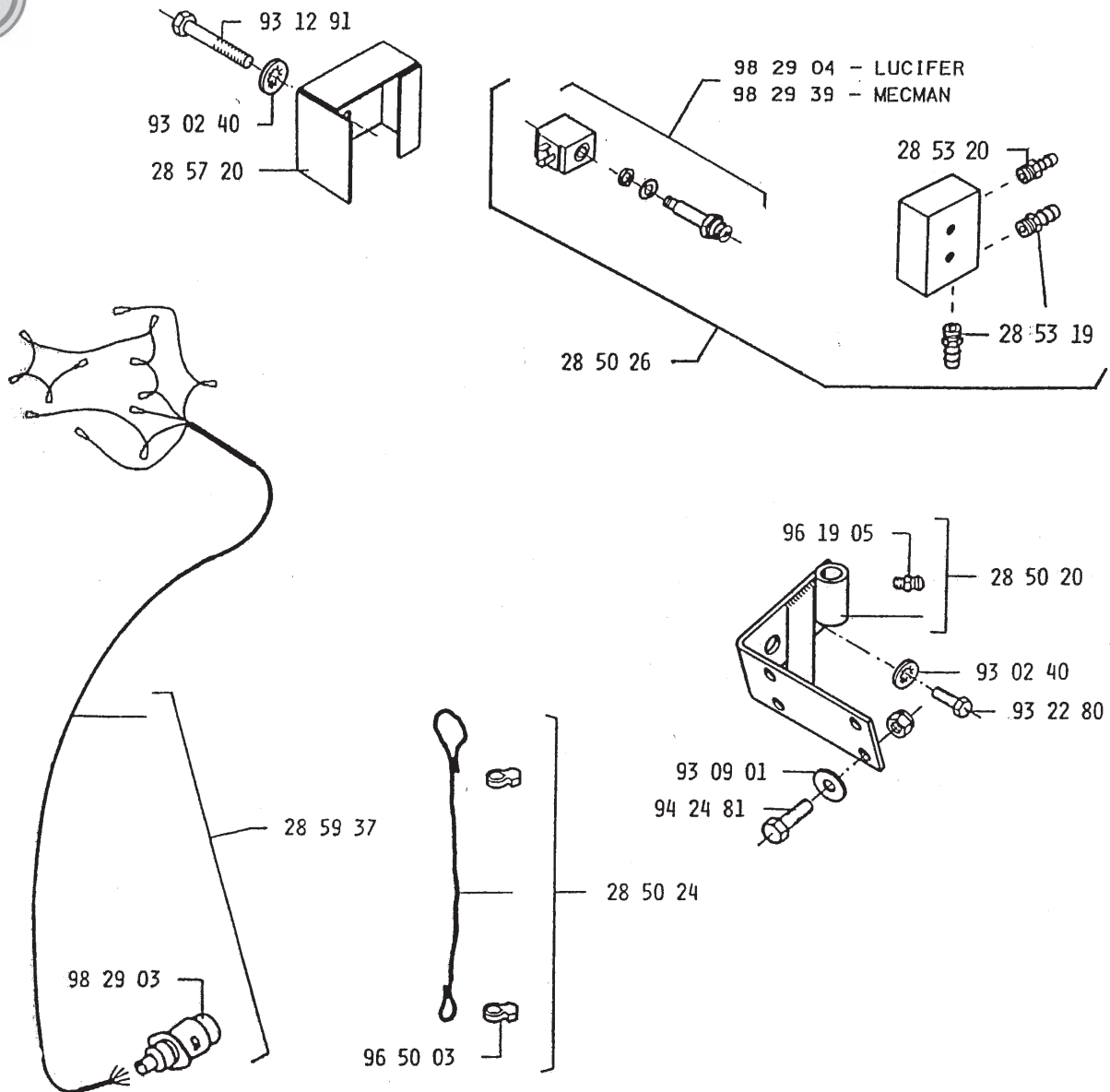

DEL.NR	ANT	ENH.	BETEGNELSE
285020	1	STK	KPL.FESTEBRAKETT
285024	1	STK	KPL.GUMMISTROPP
285026	1	STK	KPL.VENTILBLOKK
285319	4	STK	1/2"SLANGESTUSS M. 1/4"BSP GJ.
285320	1	STK	1/4"SLANGESTUSS M. 1/4"BSP GJ.
285720	1	STK	DEKSEL F.VENTILBLOKK
285937	1	STK	KPL.STYREKABEL M.STØPSEL
930240	4	STK	TANNSKIVE IZ 6.4x11 ELGALV.
930901	4	STK	UNDERLG.SKIVE 10,5x22x2
931291	2	STK	6KT.SKR.M6x75 K80 ELGALV.
932280	2	STK	6KT.SKR.HELG.M6x20 K80 ELGALV.
942481	4	STK	6KT.SKR.HELG.M10x25 K80 M.MTR.
961905	1	STK	SMØRENIPPEL 1/4" SAE, RETT
965003	2	STK	SLANGEKLEMME SNP4 (11-13mm)
982903	1	STK	STØPSEL M.7 STIFTER
982904	6	STK	MAGNETVENTIL M.SPOLE, LUCIFER

# EH-Pumpe

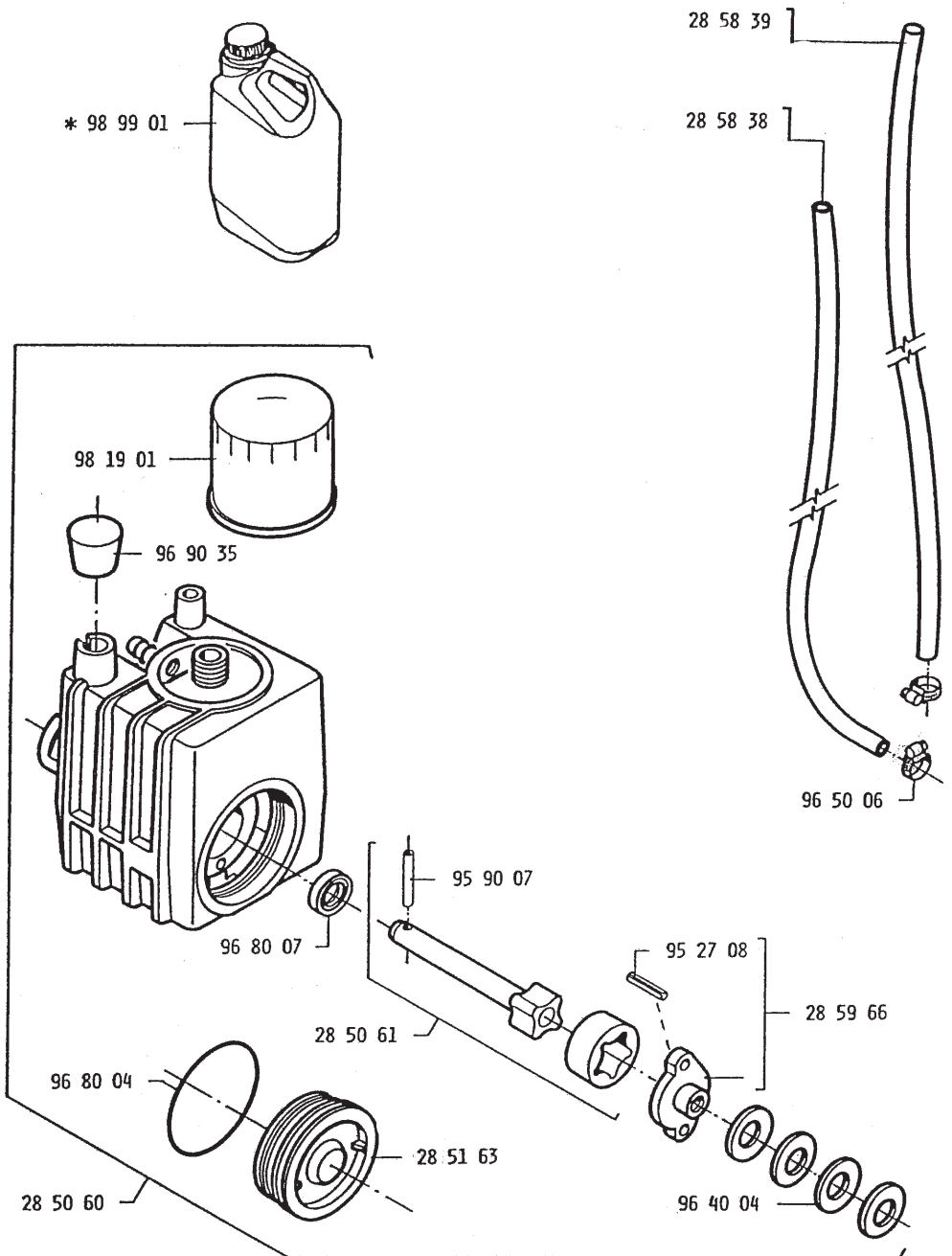

DEL.NR	ANT	ENH.	BETEGNELSE
285060	1	STK	KPL.PUMPE, M85
285061	1	STK	KPL.ROTORSETT M85
285163	1	STK	DEKSEL F.PUMPEHUS, M85
285838	1	STK	TRYKKSANGE 1/2"x1750mm
285839	1	STK	PLASTSLANGE Ø12x1750mm
285966	1	STK	KPL.PUMPEVENTIL M85
952708	2	STK	SPENNHYLSE Ø5x16
959007	1	STK	SPIRALSPENNSTIFT Ø5x22
964004	4	STK	TALLERKENFJ R 35.5x18.3x0.90
965006	4	STK	SLANGEKLEMME STÅL 13-20mm
968004	1	STK	O-RING 75.8x3.53mm
968007	1	STK	TETNINGSRING 1/2"x1"x1/4"
969035	1	STK	PLASTHOLK Ø25mm
981901	1	STK	OLJEFILTER OC 21
989901	1	STK	HYDRAULIKKOLJE 2.5L

# Sylindrene

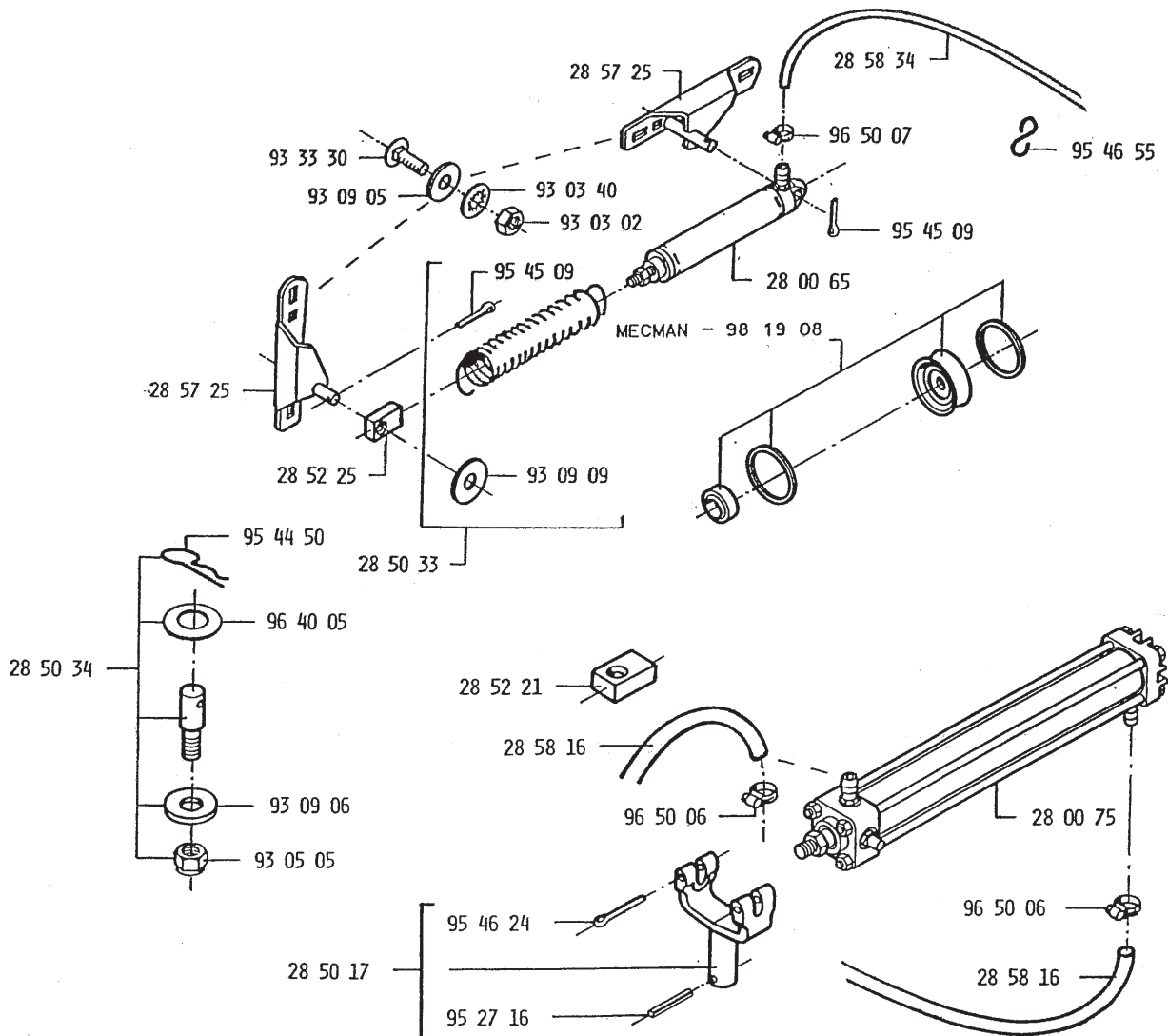

NR	ANT	ENH.	BETEGNELSE				
280065	1	STK	HETTESYLINDER	930302	4	STK	6KT.MTR. M8 ELGALV.
280075	1	STK	STRYTESYLINDER	930340	4	STK	TANNSKIVE IZ 8.2x14 ELGALV.
285017	1	STK	KPL.GAFFEL	930505	1	STK	LÅSEMTR. M12 ELGALV.
			F.STRYTESYLINDER	930905	4	STK	UNDERLG.SKIVE 8,4x24x2
285033	1	STK	KPL.FJ R	930906	1	STK	UNDERLG.SKIVE 13x24x2,5
			F.HETTESYLINDER,	930909	1	STK	UNDERLG.SKIVE 11x40x1.5
285034	1	STK	KPL.KOPLINGSBOLT	933330	4	STK	LÅSESKRUE M8x20 K40
			F.STRYTEFESTE	952716	1	STK	SPENNHYLSE Ø5x30
285221	1	STK	KOPLINGSSTK.	954450	1	STK	FJÆRPINNE 3mm
			F.STRYTESYLINDER	954509	2	STK	SPLINT Ø4x18
285225	1	STK	KOPLINGSSTK.	954624	2	STK	SPLINT Ø5x50
			F.HETTESYLINDER	954655	1	STK	S-KROK 5mm
285725	2	STK	BRAKETT	964005	1	STK	TALLERKENFJÆR
			F.HETTESYLINDER,				31.5x16.3x0.8
285816	2	STK	SYLINDERSLANGE	965006	4	STK	SLANGEKLEMME 13-20mm
			1/2"x600mm	965007	2	STK	SLANGEKLEMME 9-13 mm
285834	1	STK	HETTESLANGE 1/4"x1500mm	981908	1	STK	PAKNINGSETT F.MECMAN
							164/40/16

# Girkasse

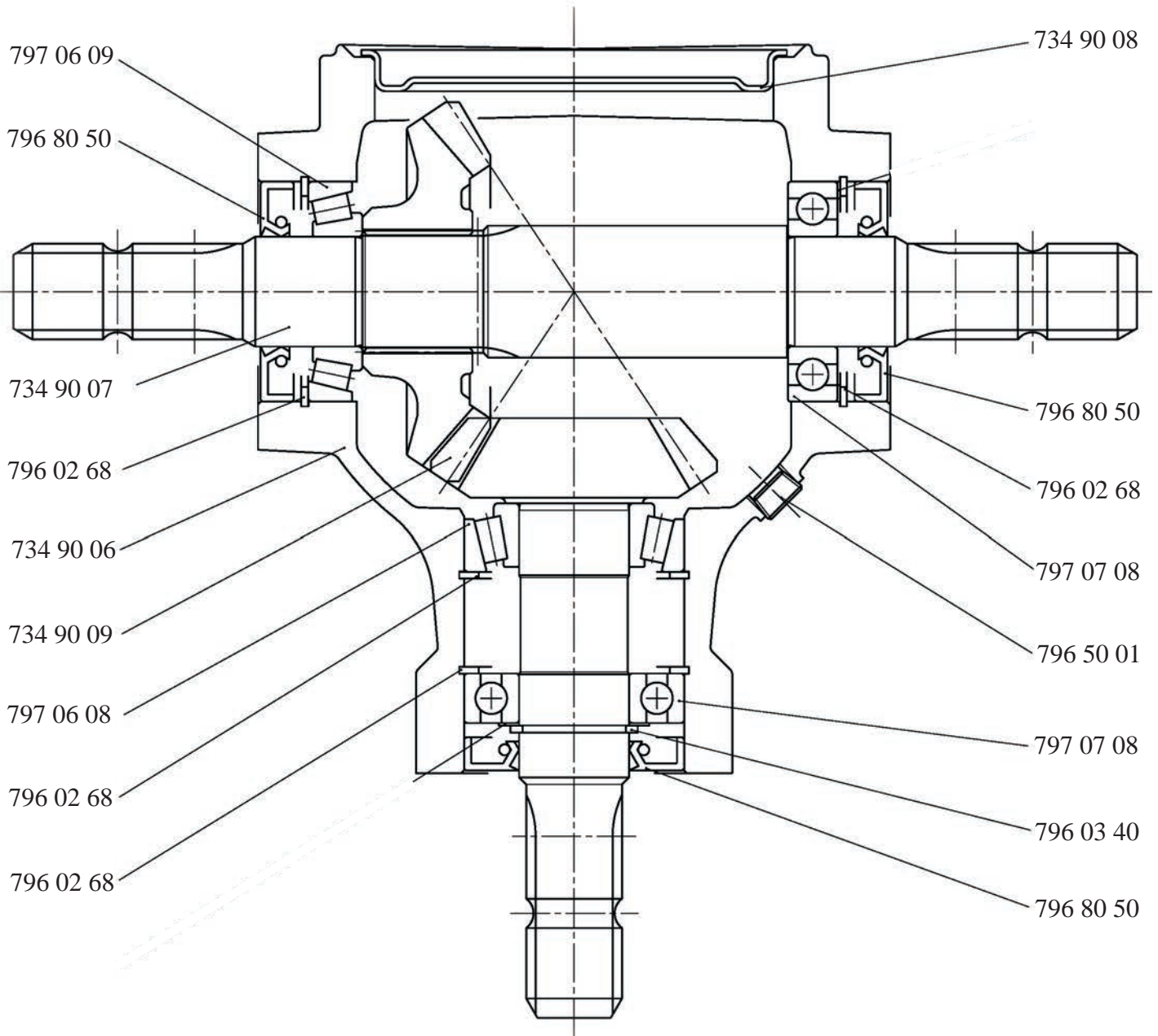

DELNR.	ANT.	ENH.	BETEGNELSE
7349006	1	STK	HUS TIL GIRKASSE M03
7349007	1	STK	X-Y AKSEL GIRKASSE M03
7349008	1	STK	DEKSEL TIL GIRKASSE M03
7349009	1	STK	AKSEL M TANNHJUL TIL GIRKASSE
7960268	4	STK	SIKRINGSRING I 80
7960340	1	STK	SIKRINGSRING A 40
7965001	1	STK	RØRPLUGG 3/8" BSP M.RAND, GALV.
7968050	3	STK	TETNINGSRING BA 40x80x10
7970608	1	STK	LAGER 30208
7970609	1	STK	LAGER 32208
7970708	1	STK	KULELAGER 6208-Z



# Egne Notater;